

# FEIDER

HOME



## CLIMATISEUR LOCAL

**FCPR4700**

(Avec réfrigérant R290)

### NOTICE D'UTILISATION

ATTENTION Lisez les instructions  
avant d'utiliser la machine !

# SOMMAIRE

<b>1. AVANT DE COMMENCER</b>	<b>3</b>
<b>2. CONSIGNES DE SECURITE</b>	<b>5</b>
<b>3. APERCU DU PRODUIT</b>	<b>13</b>
<b>4. INSTALLATION</b>	<b>14</b>
<b>5. OPERATION</b>	<b>17</b>
<b>6. NETTOYAGE ET ENTRETIEN</b>	<b>20</b>
<b>7. DEPANNAGE</b>	<b>21</b>
<b>8. MISE EN HORS SERVICE</b>	<b>22</b>
<b>9. INFORMATIONS TECHNIQUES</b>	<b>22</b>
<b>10. GARANTIE</b>	<b>24</b>
<b>11. PANNE PRODUIT</b>	<b>25</b>
<b>12. EXCLUSIONS DE GARANTIE</b>	<b>26</b>

# 1. AVANT DE COMMENCER

## 1.1 DESCRIPTION DU PRODUIT

Nos puissants climatiseurs mobiles offrent d'excellentes solutions de refroidissement pour vos chambres individuelles, en créant une atmosphère confortable dans la pièce. Ils disposent également d'une fonction de ventilation et de déshumidification, idéales pour la circulation de l'air et le contrôle de l'humidité. Il s'agit de systèmes autonomes qui ne nécessitent aucune installation permanente, ce qui vous permet de les installer de manière temporaire dans la pièce où vous en avez le plus besoin. En général, ils sont très prisés dans les cuisines, les résidences temporaires, les salles informatiques, les garages et bien d'autres endroits où l'installation d'un dispositif de climatisation à l'extérieur n'est pas possible.

Ces climatiseurs utilisent un fluide frigorigène respectueux de l'environnement : le R290. En effet, le R290 est inoffensif pour la couche d'ozone (PAO : potentiel d'appauvrissement de la couche d'ozone), il a un effet de serre négligeable (PRG : potentiel de réchauffement du globe), et est disponible dans le monde entier. En raison de ses propriétés énergétiques efficaces, le R290 est le liquide de refroidissement idéal pour ces systèmes. Cependant, l'utilisation du produit requiert la plus grande précaution, car ce liquide de refroidissement est extrêmement inflammable.

## 1.2 SYMBOLES SUR L'APPAREIL ET LE MODE D'EMPLOI



### Avertissement

Danger ; risque d'incendie / matières inflammables.

Cet appareil utilise un fluide frigorigène inflammable.

En cas de fuite dudit fluide, tout contact avec un brûleur ou une unité de chauffage peut générer des gaz toxiques, d'où les risques d'incendie.



Lire le manuel de l'opérateur/manuel d'utilisation.



De plus amples informations sont disponibles dans le MANUEL DE L'UTILISATEUR, le MANUEL DE SERVICE, etc.



Le personnel de service est tenu à lire attentivement le MANUEL DE L'UTILISATEUR et le MANUEL DE SERVICE avant l'utilisation.

## 1.3 POUR VOTRE SÉCURITÉ, RESPECTEZ IMPÉRATIVEMENT LES CONSIGNES SUIVANTES

- Le nettoyage et l'entretien par l'utilisateur ne doivent pas être effectués par des enfants sans surveillance.
- Cet appareil est conçu pour utiliser uniquement du gaz
- R-290 (propane), le fluide frigorigène agréé.
- La boucle de froid est scellée. Seul un technicien qualifié doit tenter de la réparer !
- Ne rejetez pas le fluide frigorigène dans l'atmosphère.
- Le R-290 (propane) est inflammable et plus lourd que l'air.

- Il s'accumule d'abord dans les zones basses, et les ventilateurs de l'appareil peuvent favoriser sa circulation.
- En présence de gaz propane ou si vous suspectez sa présence, seules les personnes formées doivent tenter d'en trouver l'origine.
- Le gaz propane utilisé dans cet appareil est inodore.
- L'absence d'odeur n'implique pas l'absence de fuite de gaz.
- En cas de détection de fuite, évacuez immédiatement toutes les personnes du magasin et contactez le service d'incendie le plus proche pour signaler une fuite de propane.
- Ne laissez entrer personne dans le magasin jusqu'à ce qu'un technicien qualifié arrive sur les lieux et établit que le magasin ne présente aucun risque.
- Aucune flamme nue, cigarette ou autre source potentielle d'inflammation ne doit se trouver à l'intérieur ou à proximité des appareils.
- Les composants sont conçus pour être compatibles avec le propane et sont non incendiaires et anti-étincelles. Les composants doivent uniquement être remplacés par des pièces de rechange identiques.

**LE NON-RESPECT DE CET AVERTISSEMENT PEUT ENTRAÎNER UNE EXPLOSION, LA MORT, DES BLESSURES ET DES DOMMAGES MATÉRIELS.**

## 2. CONSIGNES DE SECURITE

Votre sécurité est notre priorité !

**▲ AVERTISSEMENT !** Veuillez lire attentivement ce manuel et le comprendre parfaitement avant d'utiliser votre appareil.

### 2.1 MESURES DE SÉCURITÉ OPÉRATIONNELLES

**AVERTISSEMENT :** pour limiter les risques d'incendie, de choc électrique, de blessures ou de dommages matériels

- Si le câble d'alimentation est endommagé, il doit être remplacé par le fabricant, son service après-vente ou des personnes de qualification similaire afin d'éviter un danger.
- Le niveau de pression sonore est de 63 dB.
- Débranchez l'appareil de sa source d'alimentation avant de procéder à son entretien.
- Pour utiliser l'appareil, branchez-le toujours à une source d'alimentation électrique de tension, fréquence et puissance correspondant à celles indiquées sur la plaque signalétique du produit.
- Utilisez systématiquement une prise de courant mise à la terre.
- Débranchez le cordon d'alimentation avant de nettoyer l'appareil ou lorsque vous ne l'utilisez pas.
- Ne manipulez pas l'appareil avec les mains humides ou mouillées. Protégez l'appareil contre les éclaboussures d'eau.
- Évitez de tremper l'appareil ou de l'exposer à la pluie,

l'humidité ou tout autre liquide.

- Ne laissez pas l'appareil sans surveillance lorsqu'il est en marche. N'inclinez pas ni ne retournez l'appareil.
- Ne débranchez pas l'appareil lorsqu'il est en marche.
- Ne débranchez pas l'appareil en tirant sur le cordon d'alimentation.
- N'utilisez pas de rallonge ou d'adaptateur.
- Ne posez aucun objet sur l'appareil.
- Ne montez pas sur l'appareil et ne vous asseyez pas dessus.
- N'insérez pas vos doigts ou d'autres objets dans la sortie d'air.
- Ne touchez pas l'entrée d'air ou les ailettes en aluminium de l'appareil.
- N'utilisez pas l'appareil s'il est tombé, est endommagé ou présente des signes de dysfonctionnement.
- Ne nettoyez pas l'appareil avec des produits chimiques.
- Tenez impérativement l'appareil éloigné du feu ainsi que des objets inflammables ou explosifs.
- L'appareil doit être installé en respectant les règles nationales d'installation.
- Ne pas utiliser de moyens pour accélérer le processus de dégivrage ou pour nettoyer, autres que ceux recommandés par le fabricant.
- L'appareil doit être stocké dans un local ne contenant pas de sources d'inflammation fonctionnant en permanence (par exemple : feux nus, appareil à gaz

ou radiateur électrique en fonctionnement).

- Ne pas percer ou brûler.
- Attention, les fluides frigorigènes peuvent être inodores.
- La tuyauterie doit être protégée contre les dommages matériels et ne doit pas être installée dans un espace non ventilé, si cet espace est plus petit que 10 m<sup>2</sup>.
- Le respect de la réglementation nationale en matière de gaz doit être observé.
- Veillez à ce que les ouvertures de ventilation ne soient pas obstruées.
- **AVERTISSEMENT** : L'appareil doit être stocké dans une zone bien ventilée où la taille du local correspond à la surface du local telle que spécifiée pour le fonctionnement.
- L'appareil doit être rangé de manière à éviter tout dommage mécanique.
- **AVERTISSEMENT** : L'appareil doit être rangé dans une pièce dépourvue de flammes nues (telles qu'un appareil à gaz en fonctionnement) et de sources d'inflammation (par exemple, un chauffage électrique).
- L'installation de la tuyauterie doit être réduite au minimum.

**⚠ AVERTISSEMENT** : Il convient que toute personne appelée à travailler sur un circuit de fluides frigorigènes soit titulaire d'un certificat, valable et à jour, émanant d'une autorité d'évaluation accréditée par le secteur industriel et reconnaissant sa compétence pour

manipuler en toute sécurité les fluides frigorigènes, conformément à la spécification d'évaluation reconnue dans le secteur industriel concerné.

**⚠ AVERTISSEMENT** : L'entretien ne doit être effectué que conformément aux recommandations du fabricant de l'équipement. La maintenance et les réparations nécessitant l'assistance d'autres personnes qualifiées doivent être effectuées sous la supervision de la personne compétente dans l'utilisation des frigorigènes inflammables.

## **2.2 INFORMATION CONCERNANT LES OPÉRATIONS DE SERVICE**

Veillez respecter les consignes suivantes lors de l'entretien d'un appareil fonctionnant avec du R290

### **2.2.1 VÉRIFICATION DE LA ZONE**

Avant de commencer les travaux sur les systèmes contenant des fluides frigorigènes inflammables, des vérifications de sécurité sont nécessaires pour s'assurer que le risque d'inflammation est réduit. Pour les réparations du système frigorifique, les précautions suivantes doivent être respectées avant de réaliser le travail sur le système.

### **2.2.2 PROCÉDURE D'INTERVENTION**

Les interventions doivent être entreprises dans le cadre d'une procédure contrôlée de manière à minimiser le risque de présence d'un gaz ou d'une vapeur inflammable pendant les travaux.

### **2.2.3 ZONE DE TRAVAIL GÉNÉRALE**

Tout le personnel d'entretien ainsi que les autres personnes qui travaillent dans la zone locale doivent être informés de la nature des travaux réalisés. Tout travail en espace confiné doit être évité. La zone qui entoure l'espace de travail doit être divisée en sections. S'assurer que les conditions à l'intérieur de la zone ont été rendues sûres en contrôlant les matériaux inflammables.

### **2.2.4 VÉRIFICATION DE LA PRÉSENCE DE FLUIDE FRIGORIGÈNE**

La zone doit être contrôlée avec un détecteur de fluide frigorigène approprié avant et pendant les travaux pour s'assurer que le technicien connaît l'existence des atmosphères explosibles.

S'assurer que l'équipement de détection des fuites qui est utilisé est adapté à une utilisation avec des fluides frigorigènes inflammables, c'est à dire qu'il ne produit pas d'étincelles, qu'il est scellé de manière appropriée et qu'il présente une sécurité intrinsèque.

### **2.2.5 PRÉSENCE D'EXTINCTEURS**

Si des travaux provoquant de la chaleur doivent être réalisés sur un équipement de réfrigération ou sur ses parties associées, des équipements de protection incendie appropriés doivent être disponibles à portée de main. Un extincteur à poudre sèche ou CO2 doit se trouver à proximité de la zone de chargement.

### **2.2.6 ABSENCE DE SOURCES D'INFLAMMATION**

Aucune personne réalisant des travaux liés à un système de réfrigération impliquant l'exposition de tuyaux qui contiennent ou ont contenu des fluides frigorigènes inflammables ne doit utiliser des sources d'inflammation d'une manière qui peut conduire à un risque d'incendie ou d'explosion. Il



convient que toutes les sources d'inflammation possibles, y compris une personne fumant une cigarette, se situent suffisamment loin du site d'installation, de réparation, de retrait et de mise au rebut pendant la période où le fluide frigorigène inflammable peut s'écouler dans l'espace environnant. Avant de réaliser les travaux, la zone qui entoure l'équipement doit être examinée pour s'assurer qu'il n'y a pas de dangers d'inflammation ou de risques d'inflammation. Des signaux "Interdiction de fumer" doivent être affichés.

## **2.2.7 ZONE DE VENTILATION**

S'assurer que la zone est à l'air libre ou qu'elle est ventilée de manière adéquate avant d'intervenir sur le système ou de réaliser des travaux provoquant de la chaleur. Une ventilation d'un degré donné doit se poursuivre pendant les travaux. Il convient que la ventilation disperse de manière sûre tout fluide frigorigène émis et qu'elle l'expulse de préférence vers l'extérieur dans l'atmosphère.

## **2.2.8 VÉRIFICATION DE L'ÉQUIPEMENT DE RÉFRIGÉRATION**

Lorsque des composants électriques sont changés, ils doivent être adaptés à leur usage tel qu'il est prévu et à la spécification correcte. Les lignes directrices du fabricant en matière de d'entretien et de service doivent être suivies à tout moment. En cas de doute, consulter le service technique d'assistance du fabricant.

Les vérifications suivantes doivent être appliquées aux installations utilisant des fluides frigorigènes inflammables :

- La taille de la charge est conforme à la taille du local dans lequel les éléments contenant un fluide frigorigène sont installés ;
- La machinerie et les soupapes de ventilation fonctionnent correctement et ne sont pas obstruées ;
- Si un circuit frigorifique indirect est utilisé, le circuit secondaire doit être vérifié quant à la présence de fluide frigorigène ;
- Le marquage de l'équipement continue à être visible et lisible. Les marques et les symboles qui sont illisibles doivent être corrigés ;
- Le tuyau ou les composants de réfrigération sont installés dans une position où ils ne sont pas susceptibles d'être exposés à une substance qui peut corroder les éléments qui contiennent des fluides frigorigènes, à moins que ces éléments ne soient construits avec des matériaux qui sont intrinsèquement résistants à la corrosion ou qui sont protégés d'une manière adaptée contre la corrosion.

## **2.2.9 VÉRIFICATION DES DISPOSITIFS ÉLECTRIQUES**

Les opérations de réparation et d'entretien des composants électriques doivent inclure des vérifications de sécurité initiales et des procédures de contrôle des composants. En présence d'un défaut pouvant compromettre la sécurité, aucune alimentation électrique ne doit être connectée au circuit avant que le défaut n'ait été traité de manière satisfaisante. Si le défaut ne peut pas être corrigé immédiatement mais qu'il est nécessaire de continuer les opérations, une solution temporaire adéquate doit être utilisée. Cela doit être indiqué au propriétaire de l'équipement de manière que toutes les parties concernées soient au courant.

Les vérifications de sécurité initiales doivent comporter :

- La vérification que les condensateurs sont déchargés : cela doit être fait d'une manière sûre pour éviter toute possibilité d'étincelles ;
- La vérification qu'aucun composant ou câblage électrique sous tension n'est exposé au cours du chargement, de la récupération ou de la purge du système ;
- La vérification qu'il y a continuité de la liaison équipotentielle à la terre.

## **2.2.10 RÉPARATIONS DES COMPOSANTS HERMÉTIQUES**

Au cours des réparations des composants hermétiques, toutes les alimentations électriques doivent être déconnectées de l'équipement qui subit les opérations avant tout retrait de couvercles hermétiques, etc. S'il est absolument nécessaire d'alimenter l'équipement en électricité pendant les

opérations de service, un dispositif de détection de fuite fonctionnant en permanence doit être situé au point le plus critique pour avertir en cas de situation potentiellement dangereuse.

Une attention particulière doit être accordée à ce qui suit pour s'assurer qu'en travaillant sur les composants électriques, l'enveloppe n'est pas altérée d'une manière qui altère le niveau de protection. Cela doit inclure les dommages aux câbles, le nombre excessif de connexions, les bornes qui ne respectent pas la spécification initiale, les dommages sur les joints, l'ajustement incorrect des presse-étoupes, etc.

S'assurer que l'appareil est monté de façon sûre.

S'assurer que les joints ou les matériaux de scellement ne se sont pas dégradés au point de ne plus empêcher la pénétration d'atmosphères inflammables. Les pièces de rechange doivent être conformes aux spécifications du fabricant.

NOTE L'utilisation d'un produit pour sceller à base de silicone peut inhiber l'efficacité de certains types d'équipements de détection de fuite. Les composants à sécurité intrinsèque n'ont pas à être isolés avant de subir une intervention.

### **2.2.11 RÉPARATION DES COMPOSANTS À SÉCURITÉ INTRINSÈQUE**

Ne pas appliquer de charges inductives ou de capacités permanentes au circuit sans s'assurer que cela ne dépassera pas la tension admissible et le courant autorisé pour l'équipement utilisé.

Les composants à sécurité intrinsèque sont les seuls types sur lesquels on peut travailler lorsqu'ils sont sous tension en présence d'une atmosphère inflammable. L'appareillage d'essai doit présenter les caractéristiques assignées correctes.

Ne remplacer les composants que par des pièces spécifiées par le fabricant. D'autres pièces peuvent entraîner l'inflammation du fluide frigorigène dans l'atmosphère à la suite d'une fuite.

### **2.2.12 CÂBLAGE**

Vérifier que le câblage ne sera pas soumis à l'usure, la corrosion, une pression excessive, des vibrations, des bords tranchants ou tout autre effet environnemental défavorable. La vérification doit aussi tenir compte des effets du vieillissement ou des vibrations continues des sources comme les compresseurs ou les ventilateurs.

### **2.2.13 DETECTION OF FLAMMABLE REFRIGERANTS**

Des sources potentielles d'inflammation ne doivent en aucune circonstance être utilisées pour la recherche ou la détection de fuites de fluide frigorigène. Une lampe haloïde (ou tout autre détecteur utilisant une flamme nue) ne doit pas être utilisée.

### **2.2.14 MÉTHODES DE DÉTECTION DES FUITES**

Les méthodes de détection de fuite suivantes sont considérées comme acceptables pour les systèmes contenant des fluides frigorigènes inflammables.

Les détecteurs électroniques de fuite doivent être utilisés pour détecter les fluides frigorigènes inflammables mais leur sensibilité peut ne pas être adéquate ou peut nécessiter un réétalonnage.

(Les équipements de détection doivent être étalonnés dans une zone sans fluide frigorigène.)

S'assurer que le détecteur n'est pas une source potentielle d'inflammation et qu'il est adapté au fluide frigorigène utilisé. L'équipement de détection de fuite doit être réglé sur un pourcentage de LFL du fluide frigorigène et doit être étalonné en fonction du fluide employé et le pourcentage approprié de gaz (25 % maximum) est confirmé.

Les fluides de détection de fuite sont adaptés à une utilisation avec la plupart des fluides frigorigènes mais l'utilisation de détergents contenant du chlore doit être évitée dans la mesure où le chlore peut réagir avec le produit frigorigène et corroder la tuyauterie en cuivre.

En cas de soupçon de fuite, toutes les flammes nues doivent être éliminées/éteintes.

Si une fuite de fluide frigorigène est trouvée et qu'un brasage est nécessaire, tout le fluide frigorigène du système doit être récupéré ou isolé (au moyen de vannes d'arrêt) dans une partie du système à distance de la fuite. L'azote exempt d'oxygène doit ensuite être purgé à travers le système à la fois avant et pendant le processus de brassage.

## 2.2.15 RETRAIT ET ÉVACUATION

Lors d'une intervention sur le circuit de fluide frigorigène pour faire des réparations – ou pour tout autre objectif – des procédures conventionnelles doivent être utilisées. Toutefois, il est important de suivre la meilleure pratique dans la mesure où l'inflammabilité est une préoccupation. La procédure suivante doit être suivie :

- Retirer le fluide frigorigène ;
- Purger le circuit avec un gaz inerte ;
- Procéder à l'évacuation ;
- Purger de nouveau avec un gaz inerte ;
- Ouvrir le circuit en coupant ou en brasant.

La charge de fluide frigorigène doit être recueillie dans des bouteilles de récupération correctes. Le système doit être vidangé avec de l'azote exempt d'oxygène pour rendre l'élément sûr. Ce processus peut devoir être répété plusieurs fois. Ne pas utiliser d'air comprimé ou d'oxygène pour cette tâche.

La vidange doit être obtenue en coupant le vide dans le système avec de l'azote exempt d'oxygène et en continuant de remplir jusqu'à ce que la pression de service soit atteinte, puis en ventilant dans l'atmosphère puis finalement en réalisant le vide. Ce processus doit être répété jusqu'à ce qu'il n'y ait plus de fluide frigorigène dans le système. Lorsque la charge finale d'azote exempt d'oxygène est utilisée, le système doit être ramené à la pression atmosphérique pour permettre le déroulement des opérations. Cette opération est absolument vitale si des opérations de brasage doivent avoir lieu sur les tuyauteries.

S'assurer que la sortie de la pompe d'évacuation n'est pas proche d'une source d'inflammation et qu'il existe une ventilation.

## 2.2.16 PROCÉDURES DE CHARGEMENT

En plus des procédures de chargement conventionnelles, les exigences suivantes doivent être respectées.

- S'assurer qu'il ne se produit pas de contamination de différents fluides frigorigènes au cours de l'utilisation de l'équipement de chargement. Les tuyaux ou les conduites doivent être aussi courts que possible pour minimiser la quantité de fluide frigorigène qu'ils contiennent.
- Les bouteilles doivent être maintenues en position verticale.
- S'assurer que le système de réfrigération est relié à la terre avant de charger le système avec le fluide frigorigène.
- Étiqueter le système lorsque le chargement est terminé (si cela n'est pas déjà fait).
- Veiller à ne pas laisser déborder le système de réfrigération.

Avant de procéder au rechargement du système, sa pression doit être essayée avec de l'azote exempt d'oxygène. Le système doit subir les essais de fuite à la fin du chargement mais avant la mise en service. Un essai de fuite doit être réalisé avant de quitter le site.

## 2.2.17 MISE HORS SERVICE

Avant d'effectuer cette procédure, il est essentiel que le technicien soit parfaitement familiarisé avec l'équipement dans tous ses détails. Une bonne pratique recommandée consiste à récupérer tous les fluides frigorigènes de manière sûre. Avant de réaliser cette tâche, un échantillon d'huile et de fluide frigorigène doit être prélevé au cas où une analyse serait demandée avant la réutilisation du fluide frigorigène récupéré. Il est essentiel de disposer d'énergie électrique avant de commencer cette tâche.

- 1) Se familiariser avec l'équipement et son fonctionnement.
- 2) Isoler électriquement le système.
- 3) Avant d'entamer la procédure, s'assurer de ce qui suit :
  - Des équipements de manipulation mécanique sont disponibles, si nécessaire, pour manipuler les bouteilles de fluide frigorigène ;
  - Tout l'équipement de protection personnel est disponible et est utilisé de manière correcte ;
  - Le processus de récupération est supervisé à tout moment par une personne compétente ;

- L'équipement de récupération et les bouteilles sont conformes aux normes appropriées.
- 4) Pomper le système de fluide frigorigène, si possible.
- 5) Si un vide n'est pas possible, un collecteur est réalisé pour récupérer le fluide frigorigène à partir de différentes parties du système.
- 6) S'assurer que la bouteille est située sur la bascule avant le début de la récupération.
- 7) Démarrer la machine de récupération et la faire fonctionner conformément aux instructions du fabricant.
- 8) Ne pas laisser déborder les bouteilles. (Pas plus de 80 % de charge de liquide en volume).
- 9) Ne pas dépasser la pression de service maximale de la bouteille, même temporairement.
- 10) Lorsque les bouteilles ont été remplies correctement et que le processus est terminé, s'assurer que les bouteilles et l'équipement sont retirés rapidement du site et que toutes les vannes d'isolation de l'équipement sont fermées.
- 11) Le fluide frigorigène récupéré ne doit pas être chargé dans un autre système de réfrigération à moins d'avoir été nettoyé et vérifié.

## 2.2.18 ÉTIQUETAGE

Une étiquette doit être apposée sur l'équipement indiquant qu'il a été mis hors service et vidé de son fluide frigorigène. Cette étiquette doit être datée et signée. S'assurer qu'il y a des étiquettes sur les équipements indiquant qu'ils contiennent des fluides frigorigènes inflammables.

## 2.2.19 RECUPERATION

Lors du transfert des fluides frigorigènes dans les bouteilles, s'assurer que seules les bouteilles de récupération appropriées sont utilisées. S'assurer que le nombre correct de bouteilles est disponible pour contenir toute la charge du système. Toutes les bouteilles à utiliser sont désignées pour le fluide frigorigène récupéré et sont étiquetées pour ce fluide frigorigène (c'est à dire bouteilles spéciales pour la récupération du fluide frigorigène). Les bouteilles doivent être équipées d'une soupape d'évacuation de la pression et de vannes de coupure associées en bon état de marche. Les bouteilles de récupération vides sont évacuées et, si possible, refroidies avant le début de la récupération.

Les équipements de récupération doivent être en bon état de marche et accompagnés d'instructions concernant les équipements qui sont à portée de main et ils doivent être adaptés à la récupération des fluides frigorigènes inflammables. De plus, un jeu de balances étalonnées pour peser doit être disponible et en bon état de fonctionnement. Les tuyaux doivent être équipés de manchons de déconnexion antifuite et être en bon état. Avant d'utiliser la machine de récupération, vérifier qu'elle est en bon état de marche et qu'elle a été correctement entretenue et que tous les composants électriques associés sont scellés pour empêcher l'inflammation en cas de dégagement de fluide frigorigène. En cas de doute, consulter le fabricant.

Le fluide frigorigène récupéré doit être renvoyé à son fournisseur dans la bouteille de récupération correcte et la note correspondante de transfert de déchet doit être établie. Ne pas mélanger les fluides frigorigènes dans les unités de récupération et en particulier dans les bouteilles.

Si des compresseurs ou des huiles de compresseur doivent être retirés, s'assurer qu'ils ont été évacués à un niveau acceptable pour être certain qu'il ne reste pas de fluide frigorigène inflammable dans le lubrifiant. Le processus d'évacuation doit être réalisé avant de retourner le compresseur à son fournisseur. Seul un chauffage électrique doit être utilisé sur le corps du compresseur pour accélérer ce processus. Lorsque de l'huile est extraite d'un système, cela doit être réalisé en toute sécurité.



**AVERTISSEMENT !** Installez l'appareil dans une pièce d'une superficie supérieure à 13 m<sup>2</sup>.



**NOTE !** Le fabricant peut fournir d'autres exemples appropriés ou des informations supplémentaires sur l'odeur du fluide frigorigène.

## 3. APERÇU DU PRODUIT

### 3.1 SCHEMA DU PRODUIT

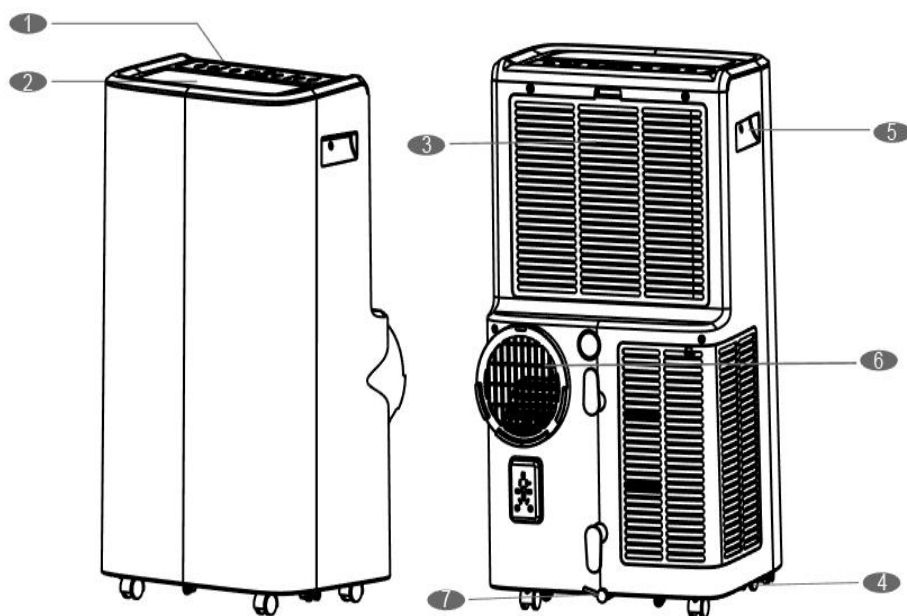

1	Panneau de commande	4	Cordon d'alimentation	7	Ouverture de vidange avec bouchon d'étanchéité
2	Sortie d'air avec volet réglable	5	Poignée encastrée		
3	Entrée d'air avec filtre lavable	6	Sortie d'air		

### 3.2 CARACTERISTIQUES

- Capacité élevée dans une taille compacte avec fonction de refroidissement, de déshumidification et de ventilation.
- Réglage et affichage de la température
- Affichage numérique LED
- Contrôle électronique avec minuterie intégrée, mode veille
- Système d'auto évaporation pour une meilleure efficacité
- Arrêt automatique lorsque le réservoir est plein
- Redémarrage automatique en cas de coupure de courant
- Fonction de dégivrage automatique à basse température ambiante
- Télécommande
- Ventilateur à 3 vitesses
- Roulettes pour une mobilité facile

# 4. INSTALLATION

## 4.1 DEBALLAGE

- 1) Déballez le carton et sortez l'appareil ainsi que ses accessoires.
- 2) Après le déballage, vérifiez que l'appareil n'est pas endommagé.
- 3) Accessoires
  - 1. Tuyau d'échappement
  - 2. Connecteur de tuyau
  - 3. Adaptateur pour kit de fenêtre
  - 4. Télécommande

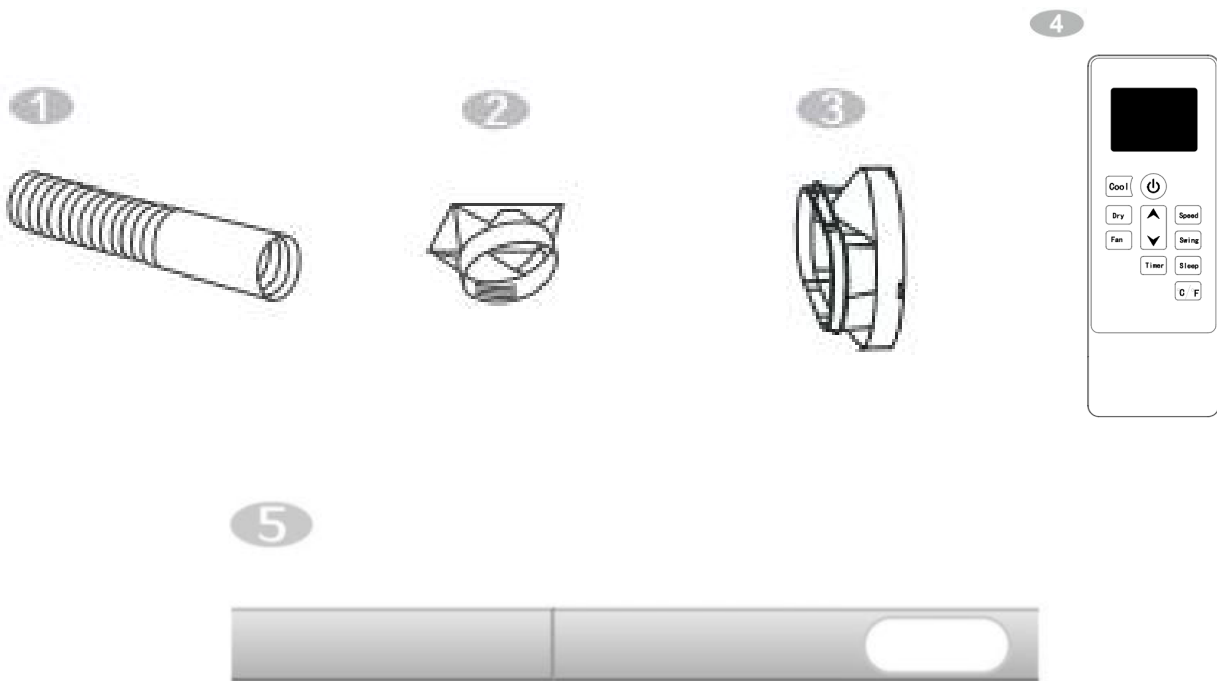

## 4.2 CHOIX DE L'EMPLACEMENT

- 1) Si l'appareil est incliné de plus de 45°, placez-le en position verticale pendant au moins 24 heures avant de le mettre en marche.
- 2) Placez l'appareil sur une surface ferme et plane, dans un endroit disposant d'au moins 50 cm d'espace libre autour de l'appareil pour permettre une bonne circulation de l'air.
- 3) Ne l'utilisez pas à proximité des murs, des rideaux ou d'autres objets susceptibles de bloquer l'entrée et la sortie d'air. Veillez à ce que l'entrée et la sortie d'air soient exemptes de tout obstacle.
- 4) N'installez jamais l'appareil à un endroit où il pourrait être soumis :
  - À des sources de chaleur telles que les radiateurs, les bouches de chaleur, les poêles ou autres appareils générant de la chaleur ;
  - À la lumière directe du soleil ;
  - Aux vibrations ou chocs mécaniques ;

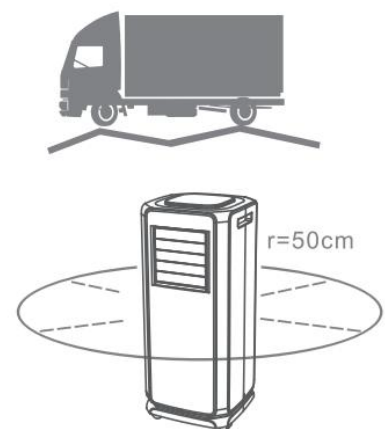

- À l'excès de poussière ;
- À un manque de ventilation, tel qu'une armoire ou une bibliothèque ;
- Se trouver sur une surface irrégulière.



**AVERTISSEMENT !** Installez l'appareil dans des pièces dépassant 13 m<sup>2</sup>. N'installez pas l'appareil dans un endroit où des gaz inflammables pourraient fuir.



**NOTE!** Le fabricant peut fournir un autre exemple approprié ou peut fournir des informations supplémentaires sur l'odeur du réfrigérant.

## 4.2 FIXATION DU TUYAU D'ÉVACUATION

Le climatiseur doit être ventilé à l'extérieur afin que l'air évacué de l'appareil et contenant de la chaleur et de l'humidité résiduelle, puisse s'échapper de la pièce.

Ne remplacez ni ne rallongez pas le tuyau d'évacuation, au risque de réduire l'efficacité, voire de provoquer l'arrêt de l'appareil en raison d'une faible contre-pression

**Étape 1 :** Connectez le raccord de tuyau à une extrémité du tuyau d'évacuation.

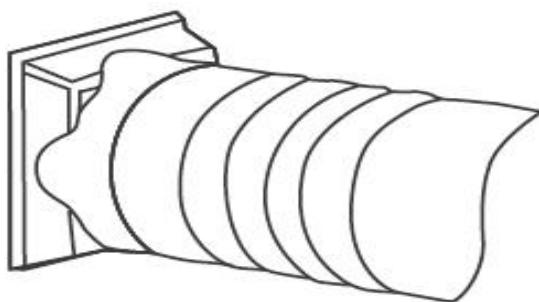

**Étape 2 :** Raccordez l'adaptateur du kit de fenêtre à l'autre extrémité du tuyau d'évacuation.

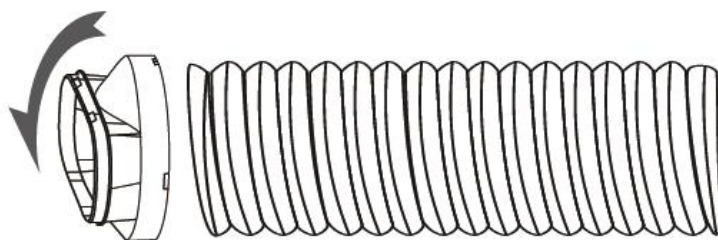

**Étape 3 :** Ajustez le kit de fenêtre à la longueur de cette dernière. Raccordez le tuyau d'évacuation au kit de fenêtre.



**Étape 4 :** Fermez votre fenêtre pour maintenir le kit en place. Elle doit maintenir le kit de fenêtre

bien en place, fixez le kit de fenêtres à l'aide du ruban adhésif si nécessaire. Il est recommandé de sceller l'espace entre l'adaptateur et les côtés de la fenêtre pour obtenir une efficacité maximale.

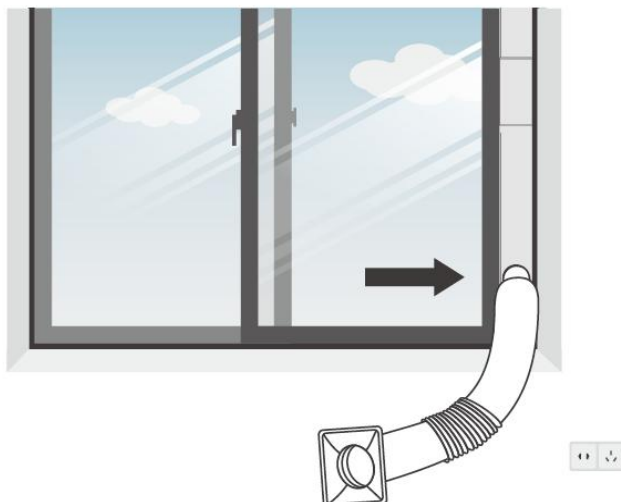

**Etape 5 :** Fixez le raccord de tuyau à la sortie d'air d'échappement de l'appareil.

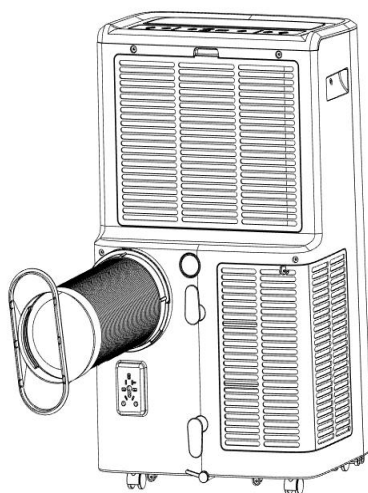

**Etape 6 :** Réglez la longueur du tuyau d'évacuation flexible et évitez de le plier. Placez ensuite le climatiseur près d'une prise électrique.

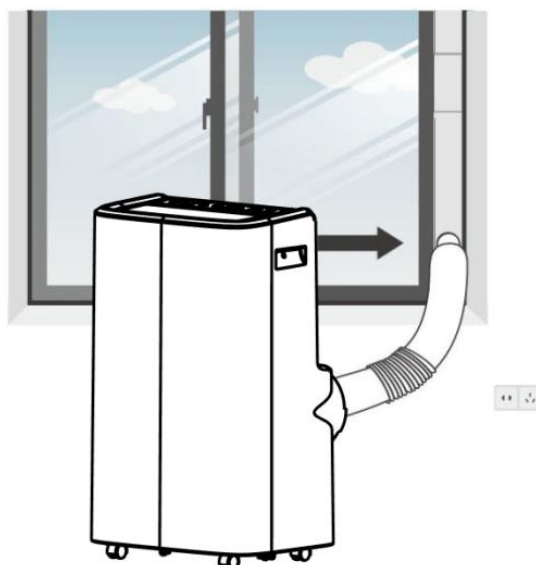

**Etape 7 :** le volet au niveau de la sortie d'air, puis allumez l'appareil.



## 5. OPERATION

### 5.1 PANNEAU DE COMMANDE ET AFFICHAGE

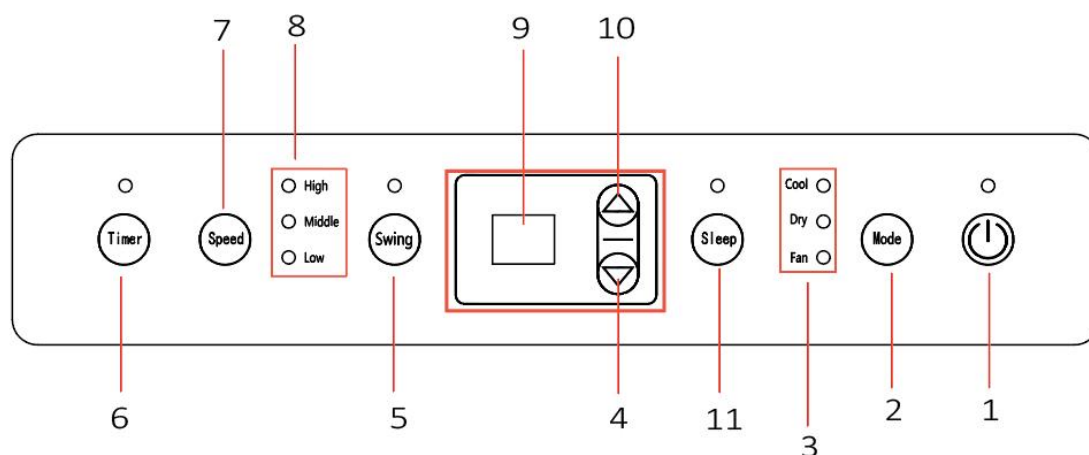

### 5.2 TELECOMMANDE

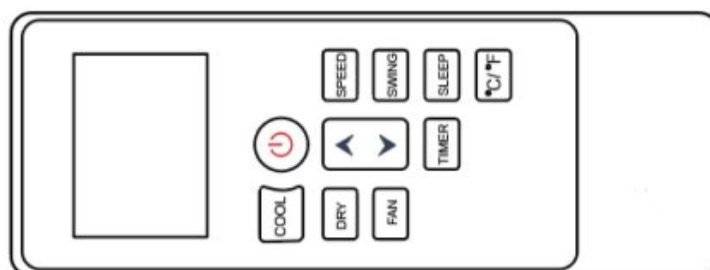

### 5.3 FONCTIONS ET INDICATIONS

<b>POWER (LED)</b>	Appuyez sur cette touche pour allumer ou éteindre la machine.
<b>MODE</b>	Appuyez sur cette touche pour basculer le mode de fonctionnement entre refroidissement, déshumidification, ventilation
<b>Indicateurs lumineux</b>	Indicateurs LED pour les quatre modes de fonctionnement sélectionnés en appuyant sur le bouton de mode.
<b>MINUS</b> (Diminuer)	Diminuez la température souhaitée ou le réglage de la minuterie.
<b>Swing</b>	Appuyez sur ce bouton pour activer la fonction swing.
<b>TIMER</b>	Définit une heure pour que l'unité démarre ou s'arrête automatiquement.
<b>Vitesse</b>	Appuyez sur ce bouton pour changer la vitesse du ventilateur entre High, Moyen et Low.
<b>Indicateur de la vitesse du ventilateur</b>	Affiche la vitesse du ventilateur pour High, Middle et Low
<b>Digital Display</b>	Affiche le réglage de la minuterie et la température ambiante
<b>ADD</b> (Augmenter)	Augmentez la température souhaitée (16 °C ~ 32 °C) ou le réglage de la minuterie.
<b>Sommeil</b>	Appuyez sur ce bouton pour activer le mode veille.

## 5.4 REGLAGES

### 1) Démarrage et arrêt

- Appuyez sur POWER pour allumer l'appareil.
- L'unité fonctionne en FAN par défaut.
- Appuyez sur le bouton MODE pour sélectionner le mode de fonctionnement souhaité.
- Appuyez à nouveau sur POWER pour éteindre l'appareil.

### 2) Mode de fonctionnement

L'unité dispose de cinq modes de fonctionnement : Cool, fan, dry, sleep (le mode veille est uniquement facultatif sur la télécommande)

#### A. Refroidissement de votre pièce

Sélectionnez le mode froid pour baisser la température de votre pièce.

- Appuyez plusieurs fois sur le bouton MODE jusqu'à ce que la LED de fonctionnement COOL s'allume.
- Appuyez sur le bouton ADD/MINUS pour régler la température affichée à l'écran. La température peut être réglée entre 16°C et 32°C.
- Appuyez plusieurs fois sur le bouton SPEED jusqu'à ce que l'indicateur de vitesse de ventilateur souhaité s'allume.

Pour contrôler la direction du flux d'air horizontalement, veuillez appuyer sur le bouton SWING.

**Remarque :** Le climatiseur s'arrête si la température ambiante est inférieure à la température sélectionnée.

#### B. Ventiler votre pièce

- Appuyez plusieurs fois sur le bouton MODE jusqu'à ce que la LED de fonctionnement du ventilateur s'allume.
- En mode ventilation, l'air ambiant est circulé, mais pas refroidi.
- Appuyez sur le bouton SPEED à plusieurs reprises pour sélectionner la vitesse du ventilateur comme vous le souhaitez.

#### C. Chauffer votre pièce

- Appuyez sur le bouton MODE du panneau de commande ou de la télécommande, la LED de fonctionnement DRY s'allume. La vitesse du ventilateur ne peut pas être sélectionnée. L'utilisateur doit connecter le tuyau à la sortie de vidange au bas de l'appareil.

**Note :** Dans ce mode, la vitesse du ventilateur passe en petite vitesse et la température ne peut pas être sélectionnée.

#### D. Mode veille (cette fonction ne peut être utilisée qu'avec une télécommande)

Le mode veille peut être activé en mode refroidissement.

- En mode refroidissement : Après 1 heure, la température préréglée est augmentée de 1 °C, après une autre heure, la température préréglée sera à nouveau augmentée de 1 °C.

Ensuite, la température est maintenue constante pendant 10 heures. Et tous les indicateurs s'assombrissent. La vitesse du ventilateur peut passer à basse vitesse pour un fonctionnement silencieux et ne peut pas être sélectionnée.

### 3) RÉGLAGE DE LA MINUTERIE (1 heure-24 heures)

La minuterie a deux modes de fonctionnement :

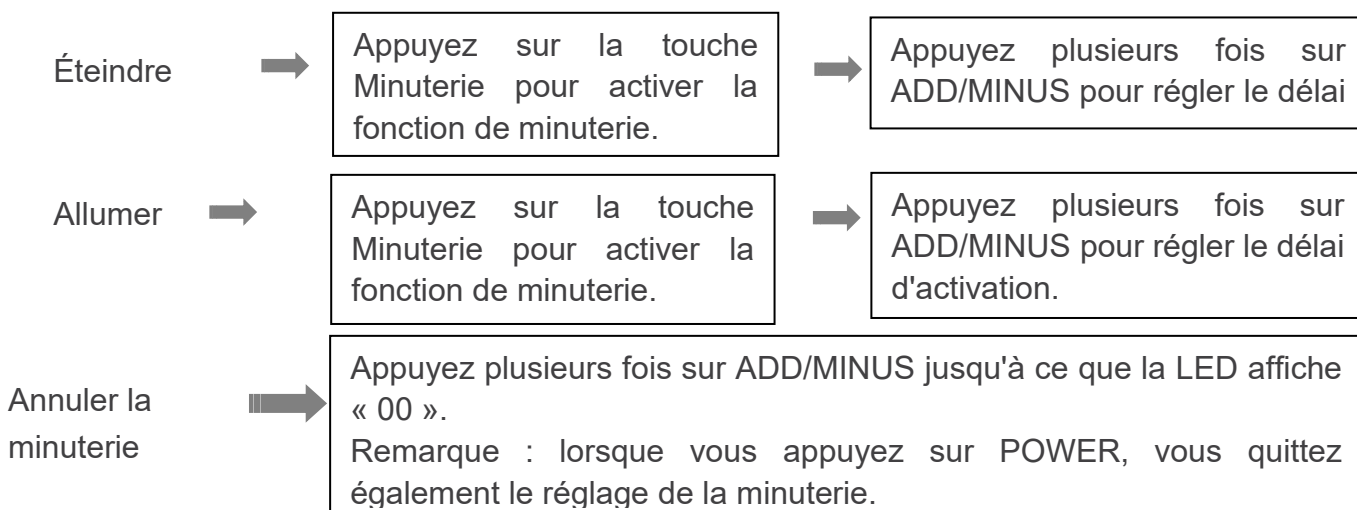

#### 4) Dégivrage automatique

À des températures ambiantes basses, du givre peut s'accumuler sur l'évaporateur pendant le fonctionnement. L'appareil commencera automatiquement le dégivrage et la LED POWER clignotera. La séquence de contrôle du dégivrage est la suivante :

- A. Lorsque l'unité fonctionne en mode de refroidissement ou de séchage, le capteur de température ambiante détecte que la température du serpentin de l'évaporateur est inférieure à  $-1\text{ }^{\circ}\text{C}$ , après que le compresseur s'arrête de fonctionner pendant 10 minutes ou que la température du serpentin monte jusqu'à  $7\text{ }^{\circ}\text{C}$ , l'unité redémarrera en mode de fonctionnement froid.
- B. Lorsque l'unité fonctionne en mode chauffage, opération de séchage, une fois que le capteur de température du serpentin détecte que la température de l'évaporateur est inférieure à  $40\text{ }^{\circ}\text{C}$  et que la température différentielle entre la température du serpentin et la température ambiante est inférieure à  $19\text{ }^{\circ}\text{C}$  après le fonctionnement du compresseur pendant 20 minutes, l'appareil commence à décongeler pendant 5 minutes et le voyant d'alimentation clignote.

#### 5) Protection contre les surcharges

En cas de coupure de courant, pour protéger le compresseur, il y a un délai de 3 minutes jusqu'au redémarrage du compresseur.

### 5.5 VIDANGER

#### Système d'auto évaporation

Le système d'auto évaporation utilise l'eau collectée pour refroidir les serpentins du condenseur pour une meilleure performance efficace. Il n'est pas nécessaire de vider le réservoir de drainage en mode de refroidissement, sauf en mode de chauffage, en mode de séchage et dans des conditions d'humidité élevée. L'eau de condensation s'évapore au niveau du condenseur et s'évacue par le tuyau d'échappement.

Pour un fonctionnement continu ou un fonctionnement sans surveillance en mode séchage et chauffage, veuillez connecter le tuyau de vidange fourni à l'unité. L'eau de condensation peut s'écouler automatiquement dans un seau ou s'écouler par gravité.

- Éteignez l'appareil avant de l'utiliser.
- Retirez le bouchon de l'ouverture de sortie d'eau et conservez-le dans un endroit sûr.
- Connectez solidement et correctement le tuyau de vidange et assurez-vous qu'il n'est pas plié et qu'il n'est pas obstrué.
- Placez la sortie du tuyau sur un drain ou un seau et assurez-vous que l'eau peut s'écouler librement de l'appareil.
- Ne plongez pas l'extrémité du tuyau dans l'eau ; sinon, cela peut provoquer un "blocage d'air" dans le tuyau.

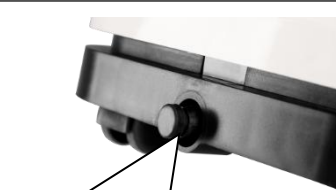

Retirer le bouchon d'étanchéité en caoutchouc.

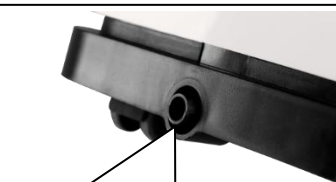

Tuyau de vidange continu (diamètre intérieur = 16 mm)

Pour éviter les fuites d'eau :

- Comme la pression négative du bac de récupération des condensats est importante, inclinez le tuyau de vidange vers le sol. Il convient que le degré d'inclinaison dépasse 20 degrés.
- Redressez le tuyau pour éviter un piège existant dans le tuyau

## 6. NETTOYAGE ET ENTRETIEN

### 6.1 NETTOYAGE DU FILTRE À AIR (TOUTES LES DEUX SEMAINES)

La poussière s'accumule sur le filtre et limite le débit d'air. Le débit d'air restreint réduit l'efficacité du système et s'il est bloqué, il peut endommager l'appareil.

Le filtre à air nécessite un nettoyage régulier. Le filtre à air est amovible pour faciliter le nettoyage. Ne faites pas fonctionner l'appareil sans filtre à air, car l'évaporateur pourrait être contaminé.

1. Appuyez sur le bouton POWER pour éteindre l'appareil et débrancher le cordon d'alimentation.
2. Retirez la grille filtrante de l'unité.
3. Utilisez un aspirateur pour aspirer la poussière du filtre.

Vous pouvez rincer le filtre à air sous l'eau courante. Laissez couler l'eau à travers le filtre dans la direction opposée du flux d'air. Laissez le filtre sécher à l'air complètement avant de le réinstaller.

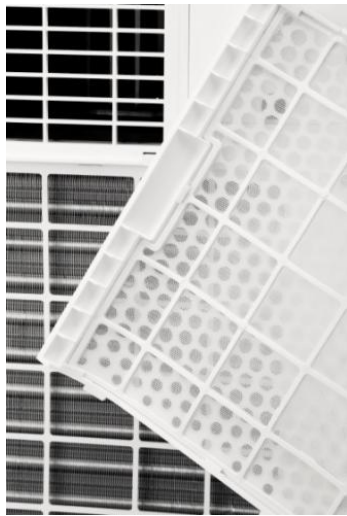

Pic1. Éteignez l'appareil et retirez les deux filtres à air.

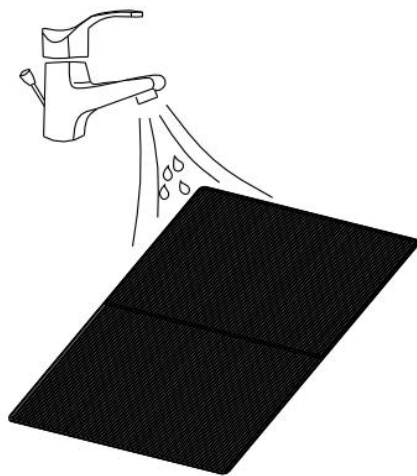

Pic2. Rincez le filtre à air sous l'eau courante.

#### **Avertissement !!!**

Ne touchez pas la surface de l'évaporateur à mains nues, vous risqueriez de vous blesser les doigts.

### 6.2 NETTOYAGE DU RÉFRIGÉRANT

Mesures générales :

- 1) Gaz/vapeur plus lourd que l'air. Peut s'accumuler dans les espaces confinés, en particulier au niveau du sol ou sous le niveau du sol.
- 2) Éliminez toutes les sources possibles d'inflammation.
- 3) Utilisez un équipement de protection individuelle (EPI) approprié.
- 4) Évacuez le personnel inutile, isolez et ventilez la zone.
- 5) Ne mettez pas en contact avec les yeux, la peau ou les vêtements. Ne respirez pas les vapeurs ou les gaz.
- 6) Empêchez l'entrée dans les égouts et les eaux publiques.
- 7) Arrêtez la source du rejet, si vous pouvez le faire en toute sécurité. Envisagez l'utilisation d'eau pulvérisée pour disperser les vapeurs.

Isolez la zone jusqu'à ce que le gaz se soit dispersé. Ventilez et testez la zone de gaz avant d'entrer. Contactez les autorités compétentes après un déversement.

## 7. DEPANNAGE

Symptôme	Inspection	Solution	
L'appareil ne fonctionne pas	Vérifiez la connexion d'alimentation en toute sécurité.	Insérez fermement le cordon d'alimentation dans la prise murale.	
	Vérifiez si l'indicateur de niveau d'eau s'allume ?	Videz le bac de récupération en retirant le bouchon en caoutchouc.	
	Vérifiez la température ambiante.	La plage de température de fonctionnement est de 5 à 35 °C.	
L'unité fonctionne avec une capacité réduite.	Vérifiez que le filtre à air n'est pas sale.	Nettoyez le filtre à air si nécessaire.	
	Vérifiez si le conduit d'air est obstrué.	Dégagez l'obstacle.	
	Vérifiez si la porte ou la fenêtre de la chambre est ouverte.	Gardez la porte et les fenêtres fermées.	
	Vérifiez si le mode de fonctionnement souhaité est sélectionné et si la température est correctement réglée.	Réglez le mode et la température sur le point de consigne approprié conformément au manuel. (Reportez-vous à la page 16)	
	Le tuyau d'échappement est détaché.	Assurez-vous que le tuyau d'évacuation est solidement fixé.	
Fuite d'eau	Débordement lors du déplacement de l'appareil.	Videz le réservoir d'eau avant le transport.	
	Vérifiez si le tuyau de vidange est plié ou plié.	Redressez le tuyau pour éviter qu'un piège n'existe.	
Bruits excessifs	Vérifiez si l'unité est solidement positionnée.	Placez l'appareil sur un sol horizontal et ferme.	
	Vérifiez s'il y a des pièces desserrées et vibrantes.	Fixez et serrez les pièces.	
	Le bruit ressemble à de l'eau qui coule.	Le bruit provient du réfrigérant qui coule. C'est normal.	
Codes erreurs	E0	Vérifiez que le faisceau de câbles du PCB d'affichage n'est pas endommagé.	Vérifiez que le faisceau de câbles du PCB d'affichage n'est pas endommagé.
	E1	Vérifiez la connexion ou remplacez-la. Pour nettoyer ou remplacer le capteur de température.	Vérifiez la connexion ou remplacez-la. Pour nettoyer ou remplacer le capteur de température.
	E2	Vérifiez la connexion ou remplacez-la. Pour nettoyer ou remplacer le capteur de température.	Vérifiez la connexion ou remplacez-la. Pour nettoyer ou remplacer le capteur de température.
	Ft	Videz le bac de récupération en retirant le bouchon en caoutchouc.	Videz le bac de récupération en retirant le bouchon en caoutchouc.

## 8. MISE EN HORS SERVICE

### 8.1 RANGEMENT

Stockage à long terme - Si vous n'utilisez pas l'appareil pendant une période prolongée (plus de quelques semaines), il est préférable de nettoyer l'appareil et de le sécher complètement. Veuillez ranger l'appareil selon les étapes suivantes :

1. Débranchez l'appareil et retirez le tuyau d'échappement et le magasin de kit de fenêtre avec l'appareil.
2. Vidangez l'eau restante de l'appareil.
3. Nettoyez le filtre et laissez-le sécher complètement dans une zone ombragée.
4. Récupérez le cordon d'alimentation au niveau du réservoir d'eau.
5. Réinstallez le filtre à sa place.
6. L'appareil doit être maintenu en position verticale lorsqu'il est entreposé.
7. Préservation de la machine dans un gaz ventilé, sec, non corrosif et un endroit sûr à l'intérieur.

#### ATTENTION :

L'évaporateur à l'intérieur de la machine doit être séché avant l'emballage de l'unité pour éviter les dommages aux composants et les moisissures. Débranchez l'appareil et placez-le dans un endroit sec et ouvert pendant des jours pour le sécher. Une autre façon de sécher l'unité consiste à régler le point d'humidité à plus de 5% de plus que l'humidité ambiante pour forcer le ventilateur à sécher l'évaporateur pendant quelques heures.

### 8.2 MISE AU REBUT



#### AVERTISSEMENT!!!

La libération de réfrigérant dans l'atmosphère est strictement interdite !



Ne jetez pas les appareils électriques avec les déchets municipaux non triés, utilisez des installations de collecte séparées. Contactez votre administration locale pour obtenir des informations sur les systèmes de collecte disponibles. Si les appareils électriques sont jetés dans des décharges ou des dépotoirs, des substances dangereuses peuvent s'infiltrer dans les eaux souterraines et pénétrer dans la chaîne alimentaire, ce qui nuit à votre santé et à votre bien-être.

## 9. INFORMATIONS TECHNIQUES

Informations permettant d'identifier le(s) modèle(s) auquel(s) l'information se rapporte FCPR4700

<b>FEIDER</b> HOME		<b>CLIMATISEUR LOCAL PORTABLE</b> <b>Modèle:FCPR4700</b>	
Puissance frigorifique nominale:	4700W(16000 Btu/h)		
Tension nominale:	220-240V~,50Hz		
Puissance frigorifique absorbée:	1712W		
Courant frigorifique absorbée:	7.5A		
Code IP: IPX1/ IP Code: IPX1			
Niveau de puissance acoustique:	≅ 65dB(A)		
Charge frigorigène:	R290 265g		
Poids/Weight:	32kg		
Pression maximale de fonctionnement côté aspiration / échappement:	0.7Mpa/3.2Mpa		
Pression maximale admissible du côté haute / basse pression:	3.2Mpa		
Pression maximale admissible de l'échangeur de chaleur:	3.2Mpa		
<b>S/N:20230109897</b>		Made in PRC: 02/2023	
BUILDER SAS 32 rue Aristide Berges - Z.I. du Casque - 31270 Cugnaux - France			

Informations d'identification du ou des modèles : FCPR4700			
Description	Symbole	Valeur	Unité
Puissance frigorifique nominale	<i>P rated frigorifique</i>	4.692	kW
Puissance calorifique nominale	<i>P rated calorifique</i>		kW
Puissance frigorifique absorbée nominale	<i>P EER</i>	1.711	kW
Puissance calorifique absorbée nominale	<i>P COP</i>		kW
Coefficient d'efficacité énergétique nominal	<i>EERd</i>	2.742	
Coefficient de performance nominal	<i>COPd</i>	2.537	
Consommation d'électricité en « arrêt par thermostat »	<i>P TO</i>	-	W
Consommation d'électricité en mode « veille »	<i>P SB</i>	0.48	W
Consommation d'électricité des appareils simple/double conduit (SD/DD) (indiquer séparément les informations relatives au refroidissement et au chauffage)	<i>DD: Q DD</i> <i>SD: Q SD</i>	<i>SD : 1.711 pour le refroidissement</i>	DD: kWh/a SD: kWh/h
Niveau de puissance acoustique	<i>L WA</i>	64.8	dB(A)
Potentiel de réchauffement planétaire	<i>PRP</i>	3	kg CO 2 eq.
Coordonnées de contact pour tout complément d'information	BUILDER SAS ZI, 32 rue Aristide Bergès- 31270 Cugnaux-France		

## 10. GARANTIE



### GARANTIE

Le fabricant garantit le produit contre les défauts de matériel et de main-d'œuvre pour une période de 2 ans à compter de la date d'achat originelle. La garantie s'applique si le produit est à usage domestique. La garantie ne s'étend pas pour des pannes dues à l'usure et aux dommages normaux.

Le fabricant accepte de remplacer les pièces classées comme défectueuses par le distributeur désigné. Le fabricant n'accepte pas la responsabilité du remplacement de la machine, toute ou partie, et / ou des dommages s'ensuivant.

#### La garantie ne couvre pas les pannes dues :

- à la maintenance insuffisante.
- au montage, réglage ou opérations anormales du produit.
- aux pièces sujettes à l'usure normale.

#### La garantie ne s'étend pas :

- aux coûts d'expédition et d'emballage.
- à l'utilisation de l'outil dans un but autre que celui pour lequel il a été conçu.
- à l'usage et maintenance de la machine de manière non décrite dans le manuel d'utilisateur.

De par notre politique d'amélioration continue du produit, nous nous réservons le droit d'altérer ou de modifier les caractéristiques sans préavis. En conséquence, le produit peut être différent des informations contenues ci-dessus, mais une modification sera entreprise sans préavis si elle est reconnue comme une amélioration de la caractéristique précédente.

### LIRE ATTENTIVEMENT LE MANUEL AVANT D'UTILISER LA MACHINE.

En commandant des pièces détachées, veuillez indiquer le numéro ou le code de la pièce, vous pouvez trouver cela dans la liste de pièces détachées dans ce manuel. Gardez le reçu d'achat ; sans lui, la garantie est invalide. Afin de vous aider avec votre produit, nous vous invitons à nous contacter par téléphone ou via notre site internet :

- **+33 (0)9.70.75.30.30**
- **<https://services.swap-europe.com/contact>**

Vous devez créer un « ticket » via leur plateforme.

- Inscrivez-vous ou créez votre compte.
- Indiquez la référence de l'outil.
- Choisissez l'objet de votre demande.
- Expliquez votre problème.
- Joignez ces fichiers : la facture ou le reçu de caisse, la photo de la plaque d'identification (numéro de série), la photo de la pièce dont vous avez besoin (par exemple : broches de la fiche de transformateur qui sont cassées).





# 11. PANNE PRODUIT

## QUE FAIRE SI MA MACHINE TOMBE EN PANNE?

### Si vous avez acheté votre produit en magasin :

- a) Videz le réservoir d'essence si votre produit en a un.
- b) Veillez à ce que votre machine soit complète ( accessoires fournis ) et propre ! Si ce n'est pas le cas le réparateur refusera la machine.

Se présenter au magasin avec la machine complète avec le ticket de caisse ou facture.

### Si vous avez acheté votre produit sur un site internet :

- a) Videz le réservoir d'essence si votre produit en a un.
- b) Veillez à ce que votre machine soit complète ( accessoires fournis ) et propre ! Si ce n'est pas le cas le réparateur refusera la machine.
- c) Créez un dossier SAV SWAP-Europe (ticket ) sur le site : <https://services.swap-europe.com>  
Au moment de faire la demande sur SWAP-Europe, vous devez joindre la facture et la photo de la plaque signalétique.

- d) Contactez la station de réparation pour s'assurer de ses disponibilités, avant de déposer la machine.

Se présenter en station de réparation avec la machine complète emballée, accompagnée de la facture d'achat et de la fiche de prise en charge station téléchargeable une fois la demande SAV effectuée sur le site SWAP-Europe

Pour les machines présentant une panne de moteurs constructeurs BRIGGS & STRATTON, HONDA et RATO veuillez vous référer à la notice.

Les réparations seront faites par les motoristes agréés de ces constructeurs, voir leur site :

- <http://www.briggsandstratton.com/eu/fr>
- <http://www.honda-engines-eu.com/fr/service-network-page;jsessionid=5EE8456CF39CD572AA2AEEDFD290CDAE>
- <https://www.rato-europe.com/it/service-network>

**Veillez conserver votre emballage d'origine pour permettre les retours SAV ou emballer votre machine avec un carton similaire aux mêmes dimensions.**

**Pour toute question concernant notre SAV vous pouvez faire une demande sur notre site <https://services.swap-europe.com>**

**Notre hotline reste à votre écoute au +33 (9) 70 75 30 30.**



# 12. EXCLUSIONS DE GARANTIE

## LA GARANTIE NE COUVRE PAS :

- La mise en route et les réglages du produit.
- Les dommages consécutifs à une usure normale du produit.
- Les dommages consécutifs à une utilisation non conforme du produit.
- Les dommages résultants d'un montage ou d'une mise en route non conforme au manuel d'utilisation.
- Les pannes liées à la carburation au-delà de 90 jours et à l'encrassement des carburateurs.
- Les actes d'entretiens périodiques et standards.
- Les actes de modification et de démontage qui annulent directement la garantie.
- Les produits dont le marquage original d'authentification (marque, numéro de série) ont été dégradés, altérés ou retirés.
- Le remplacement des consommables.
- L'utilisation des pièces qui ne sont pas d'origine.
- La casse des pièces consécutive à des chocs ou projections.
- Les pannes des accessoires.
- Les défauts et leurs conséquences liés à toute cause extérieure.
- La perte d'éléments et la perte due à un vissage insuffisant.
- Les éléments de coupe et tout dommage lié au desserrage des pièces.
- Une surcharge ou surchauffe.
- Une mauvaise qualité de l'alimentation : tension défectueuse, erreur de voltage, etc.
- Les dommages consécutifs à la privation de jouissance du produit pendant le temps nécessaire aux réparations et plus généralement les frais d'immobilisation du produit.
- Les frais de contre-expertise établis par un tiers suite à un devis par une station de réparation SWAP-Europe
- L'utilisation d'un produit qui présenterait un défaut ou une casse constaté(e) et qui n'aurait pas fait l'objet d'un signalement immédiat et/ou d'une réparation auprès des services de SWAP-Europe.
- Les détériorations liées aux transports et au stockage\*.
- Les lanceurs au-delà de 90 jours.
- Huile, essence, graisse.
- Les dommages liés à l'utilisation de carburants ou lubrifiants non conformes.

\* Conformément à la législation du transport les détériorations liées aux transports doivent être déclarées aux transporteurs dans les 48 heures maximum après constat par lettre recommandée avec accusé de réception.

Ce document est un complément de votre notice, liste non exhaustive.

**Attention :** toute commande doit être vérifiée en présence du livreur. En cas de refus de celui-ci vous devez simplement refuser la livraison et notifier votre refus.

**Rappel :** Les réserves n'excluent pas la notification par courrier recommandé A/R dans les 72h.

### Information :

Les appareils thermiques doivent être hivernés à chaque saison (service disponible sur le site SWAP-Europe)  
Les batteries doivent être chargées avant d'être stockées.



# FEIDER

HOME



BUILDER SAS  
32 rue Aristide Berges - Z.I. du Casque - 31270 Cugnaux - France.  
MADE IN PRC 2023

# FEIDER

## HOME



## PORTABLE AIR CONDITIONER

**FCPR4700**

(With R290 refrigerant)

## USER GUIDE

**CAUTION:** Read the instructions before using !

# CONTENTS

<b>1. BEFORE YOU BEGIN</b>	<b>3</b>
<b>2. FOR YOUR SAFETY</b>	<b>5</b>
<b>3. PRODUCT OVERVIEW</b>	<b>12</b>
<b>4. INSTALLATION</b>	<b>13</b>
<b>5. OPERATION</b>	<b>16</b>
<b>6. CLEANING AND CARE</b>	<b>19</b>
<b>7. TROUBLESHOOTING</b>	<b>20</b>
<b>8. DECOMMISSIONING</b>	<b>21</b>
<b>9. TECHNICAL INFORMATION</b>	<b>21</b>
<b>10. WARRANTY</b>	<b>23</b>
<b>11. PRODUCT FAILURE</b>	<b>24</b>
<b>12. WARRANTY EXCLUSIONS</b>	<b>25</b>

# 1. BEFORE YOU BEGIN

## 1.1 PRODUCT DESCRIPTION

Our powerful portable air conditioners are great cooling solutions for single rooms, creating a comfortable atmosphere in your space. It also has ventilation and dehumidifying function for circulating air and removal of moisture. They're self-contained systems that do not require any permanent installation allowing you to move to the space in which it is most needed. They're commonly used in kitchen, temporary-resided, computer rooms, garages, and many other places where installation of Air-conditioner Outdoor Unit is limited.

The environmentally friendly R290 is used as the refrigerant. R290 has no damaging influence on the ozone layer (ODP), a negligible greenhouse effect (GWP) and is available worldwide. Because of its efficient energy properties, R290 is highly suitable as a coolant for this application. Special precautions must be taken into consideration due to the coolant's high flammability.

## 1.2 SYMBOLS FROM THE UNIT AND USER MANUAL



**warning**

This unit uses a flammable refrigerant.

If refrigerant leaks and comes in contact with fire or heating part, it will create harmful gas and there is risk of fire.



Read the USER MANUAL carefully before operation.



Further information is available in the USER MANUAL, SERVICE MANUAL, and the like.



Service personnel are required to carefully read the USER MANUAL and SERVICE MANUAL before operation.

## 1.3 THE FOLLOWING SHOULD ALWAYS BE OBSERVED FOR SAFETY

- This appliance can be used by children aged from 8 years and above and persons with reduced physical, sensory or mental capabilities or lack of experience and knowledge if they have been given supervision or instruction concerning use of the appliance in a safe way and understand the hazards involved. Children shall not play with the appliance. Cleaning and user maintenance shall not be made by children without supervision.
- The unit is designed only for use with R-290 (propane) gas as the designated refrigerant.

- The refrigerant loop is sealed. Only a qualified technician should attempt to service!
- Do not discharge the refrigerant into the atmosphere.
- R-290 (propane) is flammable and heavier than air.
- It collects first in low areas but can be circulated by the fans.
- If propane gas is present or even suspected, do not allow untrained personnel to attempt to find the cause.
- The propane gas used in the unit has no odor.
- The lack of smell does not indicate a lack of escaped gas.
- If a leak is detected, immediately evacuate all persons from the store, ventilate the room and contact the local fire department to advise them that a propane leak has occurred.
- Do not let any persons back into the room until the qualified service technician has arrived and that technician advises that it is safe to return to the room.
- No open flames, cigarettes or other possible sources of ignition should be used inside or in the vicinity of the units.
- Component parts are designed for propane and non-incentive and non-sparking. Component parts shall only be replaced with identical repair parts.

**FAILURE TO ABIDE BY THIS WARNING COULD RESULT IN AN EXPLOSION, DEATH, INJURY AND PROPERTY DAMAGE.**



## 2. FOR YOUR SAFETY

Your safety is the most important thing we concerned!

**⚠ WARNING!** Please read this manual carefully and fully understand before operating your appliance.

### 2.1 OPERATIONAL PRECAUTIONS

**WARNING-** to reduce the risk of fire, electric shock or injury to persons or property:

- If the supply cord is damaged, it must be replaced by the manufacturer, its service agent or similarly qualified persons in order to avoid a hazard.
- The A-weighted sound pressure level is below 65 dB.
- The appliance shall be disconnected from its power source during service.
- Always operate the unit from a power source of equal voltage, frequency and rating as indicated on the product identification plate.
- Always use a power outlet that is grounded.
- Unplug the power cord when cleaning or when not in use.
- Do not operate with wet hands. Prevent water from spilling onto the unit.
- Do not immerse or expose the unit to rain, moisture or any other liquid.
- Do not leave the unit running unattended. Do not tilt or turn over the unit.
- Do not unplug while the unit is operating.
- Do not unplug by pulling on the power cord.
- Do not use an extension cord or an adapter plug.
- Do not put objects on the unit.

- Do not climb or sit on the unit.
- Do not insert fingers or other objects into the air outlet.
- Do not touch the air inlet or the aluminum fins of the unit.
- Do not operate the unit if it is dropped, damaged or showing signs of product malfunction.
- Do not clean the appliance with any chemicals.
- Ensure the unit is far away from fire, inflammable, or explosive objects.
- The unit shall be installed in accordance with national wiring regulations.
- Do not use means to accelerate the defrosting process or to clean, other than those recommended by the manufacture.
- The appliance shall be stored in a room without continuously operation sources (for example: open flames, an operating gas appliance or an operating electric heater).
- The appliance shall be stored so as to prevent mechanical damage from occurring.
- Do not piece or burn, even after use.
- Be aware that refrigerants may not contain an odour.
- Pipe-work shall be protected from physical damage and shall not be installed in an unventilated space, if that space is smaller than 13 m<sup>2</sup>.
- Compliance with national gas regulations shall be observed.
- Keep any required ventilation openings clear of

obstruction.

- The appliance shall be stored in a well-ventilated area where the room size corresponds to the room area as specified for operation.
- The device must be stored in such a way as to avoid any mechanical damage.
- **WARNING:** The appliance must be stored in a room free from open flames (such as a gas appliance in operation) and sources of ignition (for example, an electric heater).
- The installation of the piping should be kept to a minimum

 **WARNING:** Any person who is involved with working on or breaking into a refrigerant circuit should hold a current valid certificate from an industry-accredited assessment authority, which authorizes their competence to handle refrigerants safely in accordance with an industry, recognized assessment specification.

 **WARNING:** Servicing shall only be performed as recommended by the equipment manufacturer. Maintenance and repair requiring the assistance of other skilled personnel shall be carried out under the supervision of the person competent in the use of flammable refrigerants.

If you don't understand something or need help, please contact the dealer services.

## **2.2 SAFETY PRECAUTIONS ON SERVICING**

Please follow these warnings when to undertake the following when servicing an appliance with R290.

## **2.2.1 CHECKS TO THE AREA**

Prior to beginning work on systems containing flammable refrigerants, safety checks are necessary to ensure that the risk of ignition is minimised. For repair to the refrigerating system, the following precautions shall be complied with prior to conducting work on the system.

## **2.2.2 WORK PROCEDURE**

Work shall be undertaken under a controlled procedure so as to minimise the risk of a flammable gas or vapour being present while the work is being performed.

## **2.2.3 GENERAL WORK AREA**

All maintenance staff and others working in the local area shall be instructed on the nature of work being carried out. Work in confined spaces shall be avoided. The area around the workspace shall be sectioned off. Ensure that the conditions within the area have been made safe by control of flammable material.

## **2.2.4 CHECKING FOR PRESENCE OF REFRIGERANT**

The area shall be checked with an appropriate refrigerant detector prior to and during work, to ensure the technician is aware of potentially flammable atmospheres. Ensure that the leak detection equipment being used is suitable for use with flammable refrigerants, i.e. nons parking, adequately sealed or intrinsically safe.

## **2.2.5 PRESENCE OF FIRE EXTINGUISHER**

If any hot work is to be conducted on the refrigeration equipment or any associated parts, appropriate fire extinguishing equipment shall be available to hand. Have a dry powder or CO2 fire extinguisher adjacent to the charging area.

## **2.2.6 NO IGNITION SOURCES**

No person carrying out work in relation to a refrigeration system which involves exposing any pipe work that contains or has contained flammable refrigerant shall use any sources of ignition in such a manner that it may lead to the risk of fire or explosion. All possible ignition sources, including cigarette smoking, should be kept sufficiently far away from the site of installation, repairing, removing and disposal, during which flammable refrigerant can possibly be released to the surrounding space. Prior to work taking place, the area around the equipment is to be surveyed to make sure that there are no flammable hazards or ignition risks. "No Smoking" signs shall be displayed.

## **2.2.7 VENTILATED AREA**

Ensure that the area is in the open or that it is adequately ventilated before breaking into the system or conducting any hot work. A degree of ventilation shall continue during the period that the work is carried out. The ventilation should safely disperse any released refrigerant and preferably expel it externally into the atmosphere.

## **2.2.8 CHECKS TO THE REFRIGERATION EQUIPMENT**

Where electrical components are being changed, they shall be fit for the purpose and to the correct specification. At all times the manufacturer's maintenance and service guidelines shall be followed. If in doubt consult the manufacturer's technical department for assistance.

The following checks shall be applied to installations using flammable refrigerants:

- the charge size is in accordance with the room size within which the refrigerant containing parts are installed;
- the ventilation machinery and outlets are operating adequately and are not obstructed;
- if an indirect refrigerating circuit is being used, the secondary circuit shall be checked for the presence of refrigerant;

- Marking to the equipment continues to be visible and legible. Markings and signs that are illegible shall be corrected;
- refrigeration pipe or components are installed in a position where they are unlikely to be exposed to any substance which may corrode refrigerant containing components, unless the components are constructed of materials which are inherently resistant to being corroded or are suitably protected against being so corroded.

### 2.2.9 CHECKS TO ELECTRICAL DEVICES

Repair and maintenance to electrical components shall include initial safety checks and component inspection procedures. If a fault exists that could compromise safety, then no electrical supply shall be connected to the circuit until it is satisfactorily dealt with. If the fault cannot be corrected immediately but it is necessary to continue operation, an adequate temporary solution shall be used. This shall be reported to the owner of the equipment so all parties are advised.

Initial safety checks shall include:

- that capacitors are discharged: this shall be done in a safe manner to avoid possibility of sparking;
- that there no live electrical components and wiring are exposed while charging, recovering or purging the system;
- that there is continuity of earth bonding.

### 2.2.10 REPAIRS TO SEALED COMPONENTS

During repairs to sealed components, all electrical supplies shall be disconnected from the equipment being worked upon prior to any removal of sealed covers, etc. If it is absolutely necessary to have an electrical supply to equipment during servicing, then a permanently operating form of leak detection shall be located at the most critical point to warn of a potentially hazardous situation.

Particular attention shall be paid to the following to ensure that by working on electrical components, the casing is not altered in such a way that the level of protection is affected. This shall include damage to cables, excessive number of connections, terminals not made to original specification, damage to seals, incorrect fitting of glands, etc.

Ensure that apparatus is mounted securely.

Ensure that seals or sealing materials have not degraded such that they no longer serve the purpose of preventing the ingress of flammable atmospheres. Replacement parts shall be in accordance with the manufacturer's specifications

**NOTE:** the use of silicon sealant may inhibit the effectiveness of some types of leak detection equipment.

Intrinsically safe components do not have to be isolated prior to working on them.

### 2.2.11 REPAIR TO INTRINSICALLY SAFE COMPONENTS

Do not apply any permanent inductive or capacitance loads to the circuit without ensuring that this will not exceed the permissible voltage and current permitted for the equipment in use. Intrinsically safe components are the only types that can be worked on while live in the presence of a flammable atmosphere. The test apparatus shall be at the correct rating.

Replace components only with parts specified by the manufacturer. Other parts may result in the ignition of refrigerant in the atmosphere from a leak.

### 2.2.12 CABLING

Check that cabling will not be subject to wear, corrosion, excessive pressure, vibration, sharp edges or any other adverse environmental effects. The check shall also take into account the effects of aging or continual vibration from sources such as compressors or fans.

### 2.2.13 DETECTION OF FLAMMABLE REFRIGERANTS

Under no circumstances shall potential sources of ignition be used in the searching for or detection

of refrigerant leaks. A halide torch (or any other detector using a naked flame) shall not be used.

## **2.2.14 LEAK DETECTION METHODS**

The following leak detection methods are deemed acceptable for systems containing flammable refrigerants.

Electronic leak detectors shall be used to detect flammable refrigerants, but the sensitivity may not be adequate, or may need re-calibration. (Detection equipment shall be calibrated in a refrigerant-free area.) Ensure that the detector is not a potential source of ignition and is suitable for the refrigerant used. Leak detection equipment shall be set at a percentage of the LFL of the refrigerant and shall be calibrated to the refrigerant employed and the appropriate percentage of gas (25 % maximum) is confirmed.

Leak detection fluids are suitable for use with most refrigerants but the use of detergents containing chlorine shall be avoided as the chlorine may react with the refrigerant and corrode the copper pipe-work.

If a leak is suspected, all naked flames shall be removed/extinguished.

If a leakage of refrigerant is found which requires brazing, all of the refrigerant shall be recovered from the system, or isolated (by means of shut off valves) in a part of the system remote from the leak. Oxygen free nitrogen (OFN) shall then be purged through the system both before and during the brazing process.

## **2.2.15 REMOVAL AND EVACUATION**

When breaking into the refrigerant circuit to make repairs – or for any other purpose – conventional procedures shall be used. However, it is important that best practice is followed since flammability is a consideration. The following procedure shall be adhered to:

- remove refrigerant;
- purge the circuit with inert gas;
- evacuate;
- purge again with inert gas;
- open the circuit by cutting or brazing.

The refrigerant charge shall be recovered into the correct recovery cylinders. The system shall be “flushed” with OFN to render the unit safe. This process may need to be repeated several times. Compressed air or oxygen shall not be used for this task.

Flushing shall be achieved by breaking the vacuum in the system with OFN and continuing to fill until the working pressure is achieved, then venting to atmosphere, and finally pulling down to a vacuum. This process shall be repeated until no refrigerant is within the system. When the final OFN charge is used, the system shall be vented down to atmospheric pressure to enable work to take place. This operation is absolutely vital if brazing operations on the pipework are to take place.

Ensure that the outlet for the vacuum pump is not close to any ignition sources and there is ventilation available.

## **2.2.16 CHARGING PROCEDURES**

In addition to conventional charging procedures, the following requirements shall be followed.

- Ensure that contamination of different refrigerants does not occur when using charging equipment. Hoses or lines shall be as short as possible to minimise the amount of refrigerant contained in them.
- Cylinders shall be kept upright.
- Ensure that the refrigeration system is earthed prior to charging the system with refrigerant.
- Label the system when charging is complete (if not already).
- Extreme care shall be taken not to overfill the refrigeration system.

Prior to recharging the system it shall be pressure tested with OFN. The system shall be leak tested on completion of charging but prior to commissioning. A follow up leak test shall be carried out prior to leaving the site.

## **2.2.17 DECOMMISSIONING**

Before carrying out this procedure, it is essential that the technician is completely familiar with the equipment and all its detail. It is recommended good practice that all refrigerants are recovered safely. Prior to the task being carried out, an oil and refrigerant sample shall be taken in case analysis is required prior to re-use of reclaimed refrigerant. It is essential that electrical power is available before the task is commenced.

- 1) Become familiar with the equipment and its operation.
- 2) Isolate system electrically.
- 3) Before attempting the procedure ensure that:
  - mechanical handling equipment is available, if required, for handling refrigerant cylinders;
  - all personal protective equipment is available and being used correctly;
  - the recovery process is supervised at all times by a competent person;
  - recovery equipment and cylinders conform to the appropriate standards.
- 4) Pump down refrigerant system, if possible.
- 5) If a vacuum is not possible, make a manifold so that refrigerant can be removed from various parts of the system.
- 6) Make sure that cylinder is situated on the scales before recovery takes place.
- 7) Start the recovery machine and operate in accordance with manufacturer's instructions.
- 8) Do not overfill cylinders. (No more than 80 % volume liquid charge).
- 9) Do not exceed the maximum working pressure of the cylinder, even temporarily.
- 10) When the cylinders have been filled correctly and the process completed, make sure that the cylinders and the equipment are removed from site promptly and all isolation valves on the equipment are closed off.
- 11) Recovered refrigerant shall not be charged into another refrigeration system unless it has been cleaned and checked.

## **2.2.18 LABELLING**

Equipment shall be labelled stating that it has been de-commissioned and emptied of refrigerant. The label shall be dated and signed. Ensure that there are labels on the equipment stating the equipment contains flammable refrigerant.

## **2.2.19 RECOVERY**

When removing refrigerant from a system, either for servicing or decommissioning, it is recommended good practice that all refrigerants are removed safely.

When transferring refrigerant into cylinders, ensure that only appropriate refrigerant recovery cylinders are employed. Ensure that the correct number of cylinders for holding the total system charge are available. All cylinders to be used are designated for the recovered refrigerant and labelled for that refrigerant (i.e. special cylinders for the recovery of refrigerant). Cylinders shall be complete with pressure relief valve and associated shut-off valves in good working order. Empty recovery cylinders are evacuated and, if possible, cooled before recovery occurs.

The recovery equipment shall be in good working order with a set of instructions concerning the equipment that is at hand and shall be suitable for the recovery of flammable refrigerants.

In addition, a set of calibrated weighing scales shall be available and in good working order.

Hoses shall be complete with leak-free disconnect couplings and in good condition. Before using the recovery machine, check that it is in satisfactory working order, has been properly maintained and that any associated electrical components are sealed to prevent ignition in the event of a refrigerant release. Consult manufacturer if in doubt.

The recovered refrigerant shall be returned to the refrigerant supplier in the correct recovery cylinder, and the relevant Waste Transfer Note arranged. Do not mix refrigerants in recovery units and especially not in cylinders.

If compressors or compressor oils are to be removed, ensure that they have been evacuated to an acceptable level to make certain that flammable refrigerant does not remain within the lubricant. The evacuation process shall be carried out prior to returning the compressor to the suppliers. Only

electric heating to the compressor body shall be employed to accelerate this process. When oil is drained from a system, it shall be carried out safely.

**⚠ WARNING!** Install the unit in rooms which exceed 13 m<sup>2</sup>. Do not install the unit in a place where inflammable gas may leak.

**⚠ NOTE!** The manufacture may provide other suitable example or may provide additional information about the refrigerant odour.

## 3. PRODUCT OVERVIEW

### 3.1 PRODUCT DIAGRAM

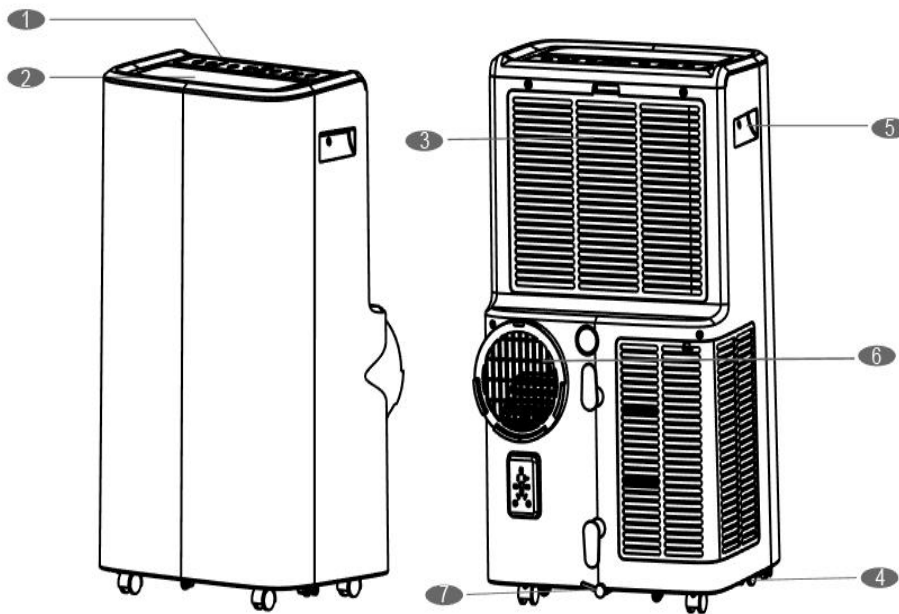

1	Control panel	4	Power cord	7	Drain opening with sealing plug
2	Air outlet with adjustable louver	5	Recessed handle		
3	Air intake with washable filter	6	Air Exhaust		

### 3.2 FEATURES

- High Capacity in a compact size with cooling, dehumidifying and ventilating function.
- Temperature setting and display
- LED Digital display
- Electronic control with built-in timer, sleep mode
- Self-evaporating system for better efficient
- Auto shut off when tank full
- Automatic restart in the event of power outage
- Auto defrosting function at low ambient temperatures
- Remote control
- 3- speed fan
- Casters for easy mobility



# 4. INSTALLATION

## 4.1 UNPACKING

- 1) Unpack the carton and take the appliance and accessories out.
- 2) Check the device after unpacking for any damage or scratches on it.
- 3) Accessories:
  - 1. Exhaust hose
  - 2. Hose connector
  - 3. Window kit adapter
  - 4. Remote control
  - 5. Window kit

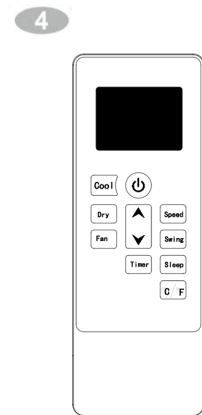
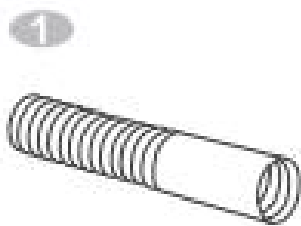

## 4.2 CHOOSE YOUR LOCATION

- 1) If tipped more than 45°, allow the unit to set upright for at least 24 hours before start up.
- 2) Place the unit on a firm, level surface in an area with at least 50cm of free space around it to allow for proper air circulation.
- 3) Do not operate in close proximity to walls, curtains, or other objects that may block air inlet and outlet. Keep the air inlet and outlet free of obstacles.
- 4) Never install the unit where it could be subject to:
  - Heat sources such as radiators, heat registers, stoves or other products that produce heat.
  - Direct sunlight
  - Mechanical vibration or shock

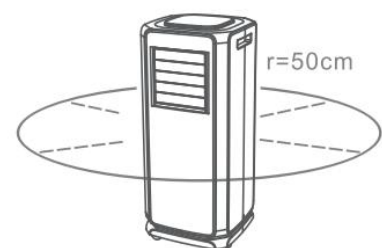

- Excessive dust
- Lack of ventilation, such as cabinet or bookcase
- Uneven surface

**⚠ WARNING!** Install the unit in rooms which exceed 13 m<sup>2</sup>. Do not install the unit in a place where inflammable gas may leak.

**⚠ NOTE!** The manufacture may provide other suitable example or may provide additional information about the refrigerant odour.

### 4.3 ATTACH THE EXHAUST HOSE

The air conditioner requires being vented outside so that the exhaust air can escape the room which coming from the appliance contains waste heat and moisture. Do not replace or extend exhaust hose which will result in decreased efficiency, even worse shut down the unit due to low backpressure.

**Step 1:** Connect the hose connector to one end of the exhaust hose.

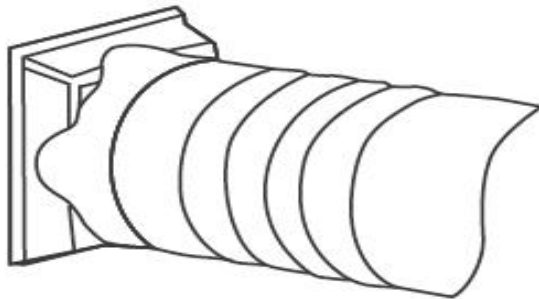

**Step 2:** Connect the windows kit adapter to the other end of the exhaust hose.

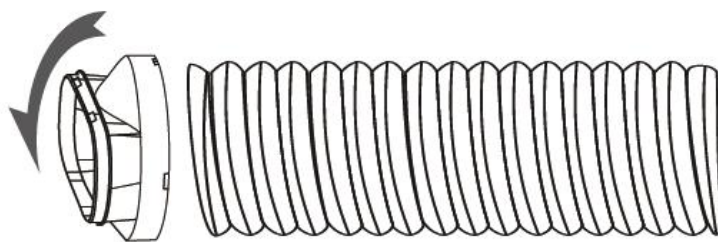

**Step 3:** Extend the adjustable window kit the length of your window. Connect the exhaust hose to the window kit.



**Step 4:** Close your window to secure the kit in place. It needs to hold the windows kit firmly in place,

secure the window kit with duct tape if required. It is recommended that the gap between the adapter and the sides of the window should be sealed off for maximum efficiency.

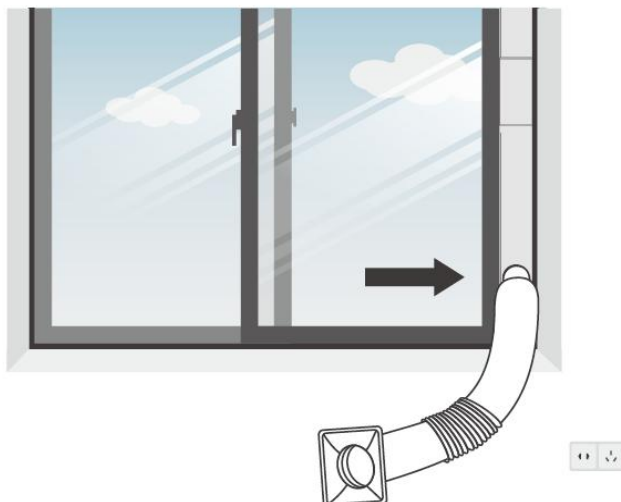

**Step 5:** Attach the hose connector to the exhaust air outlet of unit.

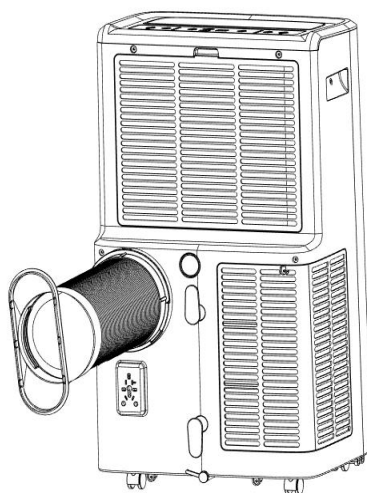

**Step 6:** Adjusting the length of the flexible exhaust hose, and avoid bends in the hose. Then place AC near an electrical outlet.

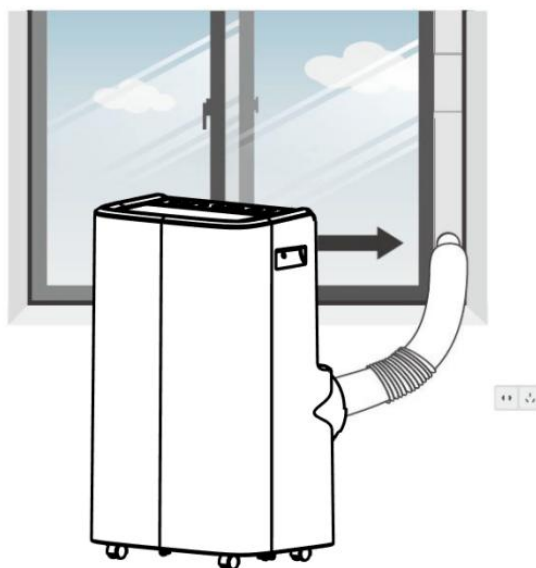

**Step 7:** Adjust the louver at the air outlet, and then switch on the unit.

# 5. OPERATION

## 5.1 CONTROL PANEL AND DISPLAY

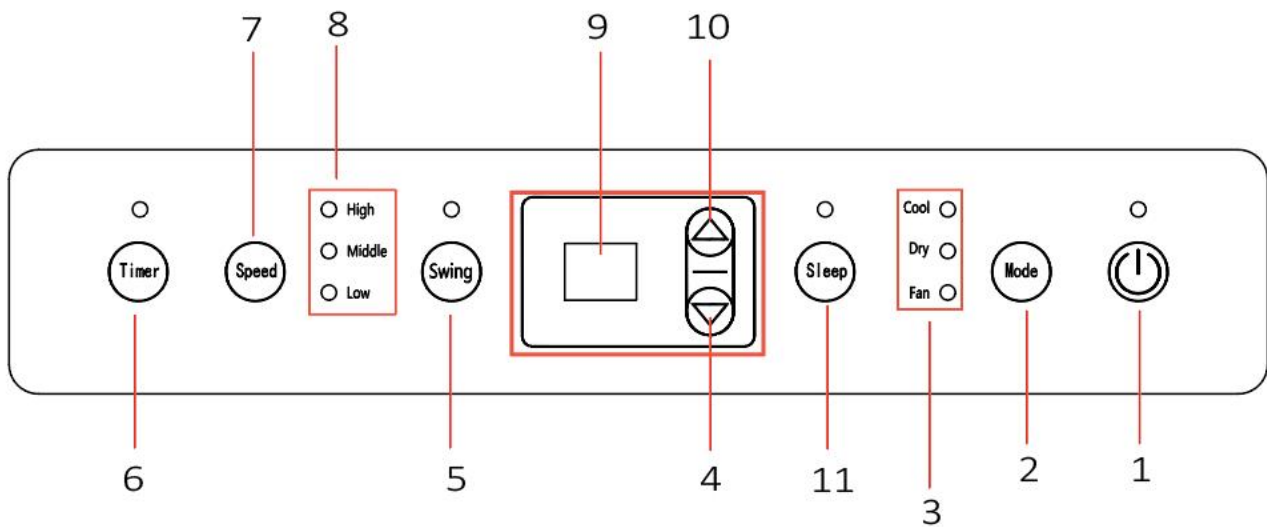

## 5.2 REMOTE CONTROL

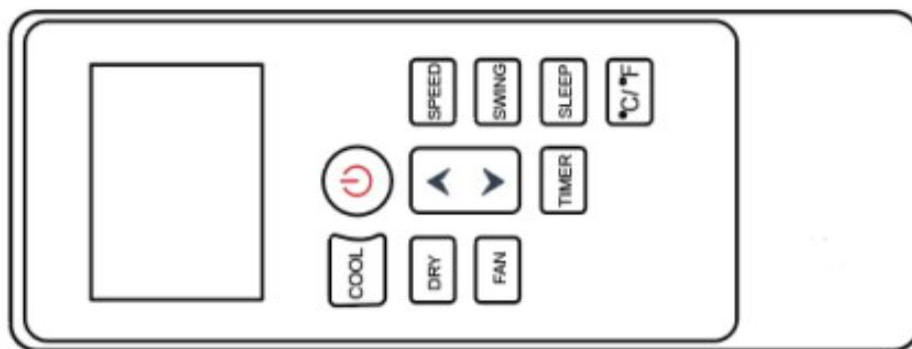

## 5.3 FUNCTION KEYS AND INDICATORS

<b>POWER (LED)</b>	Press to switch the machine on or off.
<b>MODE</b>	Press to switch the operation mode between cool, fan, and dry.
<b>Indicators</b>	LED for four operation modes selecting by press mode button.
<b>MINUS</b>	Decreasing the desired temperature or timer setting.
<b>Swin</b>	Press this button to active the swing function.
<b>Indicators TIMER</b>	Sets a time for the unit to automatically start or stop.
<b>FAN Speed</b>	Press to switch the fan speed in High、 middle and Low.
<b>Indicators for fan speed</b>	Displays the fan speed for High, Middle and Low
<b>Digital Display</b>	Displays timer setting and room temperature.
<b>ADD</b>	Increasing the desired temperature(16°C ~ 32°C) or timer setting.
<b>Sleep</b>	Press this button to active the sleep mode.

## 5.4 SETTINGS

### 1) Start-up and Shutdown

- Press POWER to turn the unit on.  
The unit runs in FAN as default.
- Press MODE button to select the desired operation mode.
- Press POWER again to turn off the power.

### 2) Operation mode

The unit has five operation modes: Cool, fan, dry, sleep (Sleep mode is only optional on the remote control)

#### A. Cooling your room

Select the cool mode to lower the temperature in your room.

- Press MODE button repeatedly until the LED of COOL operation lights up.
- Press ADD/MINUS button to adjust the temperature which is displayed on the screen. The temperature can be set between 16°C and 32°C.
- Press SPEED button repeatedly until the desired fan speed indicator lights up.  
To control the direction of the air flow horizontally, please press the SWING button on.  
**Note:** The air conditioner stops if the room temperature is lower than selected temperature.

#### B. Ventilating your room

- Press MODE button repeatedly until the LED of FAN operation lights up.
- In ventilation mode the room air is circulated, but not cooled.
- Press SPEED button repeatedly to select the fan speed as desired.

#### C. Drying your room

- Press MODE button on the control panel or remote control, the LED of DRY operation lights up.  
The fan speed is unable to select. User should connect the hose to the drain outlet at the bottom of the unit.

**Note:** In this mode, the fan speed switches over to low speed and the temperature cannot be selected.

#### D. Sleep mode (this function can only be used with a remote control)

The sleep mode can be activated when in cool mode.

- In cool mode: After 1 hour the preset temperature is increased by 1 °C, after another hour the preset temperature will again be increased by 1 °C.

Then the temperature is kept constant for 10 hours. And all the indicators dim to dark. The fan speed may switch over to low speed for silent operating and cannot be selected.

### 3) TIMER SETTING(1hour-24hours)

The timer has two ways of operation:

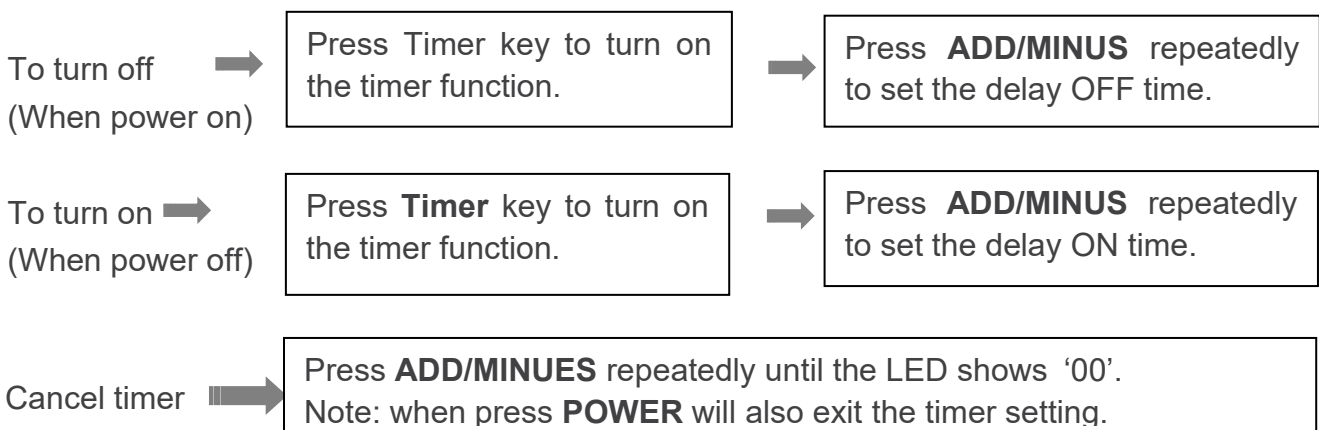

#### 4) Automatic Defrost

At low room temperatures, frost may buildup at the evaporator during operation. The unit will automatically start defrosting and the **POWER LED** blinking. The defrost control sequence is as follows:

- A. When the unit operates in the cooling operation, drying operation, the ambient temperature sensor senses the evaporator coil temperature is below  $-1^{\circ}\text{C}$ , after the compressor will stop operating for 10 minutes or the coil temperature up to  $7^{\circ}\text{C}$ , the unit restart to cool operating mode.
- B. When the unit operates in the heating operation, drying operation, once the coil temperature sensor senses the temperature of the evaporator is below  $40^{\circ}\text{C}$  and the differential temperature between coil temperature and room temperature is below  $19^{\circ}\text{C}$  after the compressor operation for 20minutes, the unit start defrosting for 5 minutes and the power indicator blinking.

#### 5) Overload Protection

In the event of a power loss, to protect the compressor there is a 3-minute delay until the compressor restarting.

### 5.5 DRAINAGE

#### Self- evaporating system

The self-evaporating system uses the collected water to cool the condenser coils for better efficient performance. It is no need to empty the drainage tank in cooling operation except in heating operation, drying operation and high humidity conditions. The condensate water evaporates at the condenser and evacuated through the exhaust hose.

For continuous operation or unattended operating in drying and heating operation, please connect the attached drain hose to the unit. Condensate water can be automatically flow into a bucket or drain by gravity.

- Switch off the unit before operating.
- Remove the plug of the water outlet opening, and keep it in safe area.
- Securely and properly connect the drain hose and make sure it is not kinked and clear of obstruction.
- Place the outlet of hose over a drain or bucket and ensure that water could freely flow out of the unit.
- Do not submerge the end of hose into water; otherwise it can cause "Air Lock" in the hose.

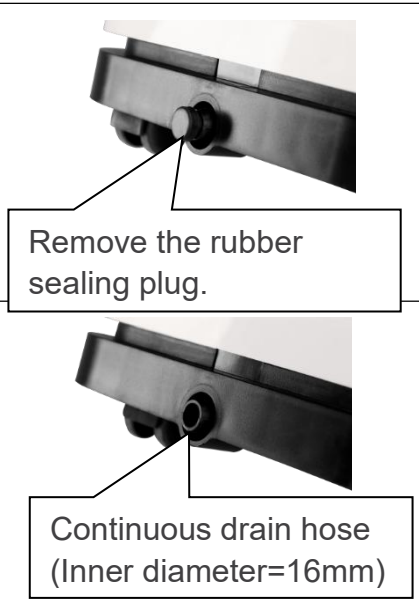

#### To avoid water spillage:

- As the negative pressure of condensate drain pan is large, tilt the drain hose downward toward the floor. It is appropriate that the degree of inclination should exceed 20 degrees.
- Straighten the hose to avoid a trap existing in the hose.

## 6. CLEANING AND CARE

### 6.1 CLEANING THE AIR FILTER (EVERY TWO WEEKS)

Dust collects on the filter and restricts the airflow. The restricted airflow reduces the efficiency of the system and if it becomes blocked it can cause damage to the unit.

The air filter requires regular cleaning. The air filter is removable for easy cleaning. Do not operate the unit without an air filter, or the evaporator may be contaminated.

- 1) Press POWER button to switch off the unit and unplug the power cord.
- 2) Remove the filter mesh from the unit.
- 3) Use a vacuum cleaner to suck dust from the filter.

Turn the filter over and rinse the air filter under running water. Let the water run through the filter in the opposite direction of air flow. Set aside and allow the filter to air dry completely before reinstalling

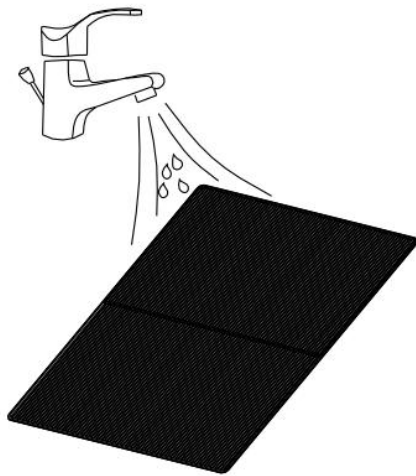

Pic1. Switch off the unit and remove the two air filters.

Pic2. Rinse the air filter under running water.

#### **Warning!!!**

Do not touch the evaporator surface with bare-hand, or could cause injury of your fingers.

### 6.2 CLEANING UP OF REFRIGERANT

General Measures:

- 1) Gas/vapor heavier than air. May accumulate in confined spaces, particularly at or below ground level.
- 2) Eliminate every possible source of ignition.
- 3) Use appropriate personal protection equipment (PPE).
- 4) Evacuate unnecessary personnel, isolate, and ventilate area.
- 5) Do not get in eyes, on skin, or on clothing. Do not breathe vapors or gas.
- 6) Prevent entry to sewers and public waters.
- 7) Stop the source of the release, if safe to do so. Consider the use of water spray to disperse vapors.

Isolate the area until gas has dispersed. Ventilate and gas test area before entering. Contact competent authorities after a spill.

## 7. TROUBLESHOOTING

Symptom		Inspection	Solution
The unit is not operating.		Check the power connection in securely.	Insert the power cord securely into the wallOutlet.
		Check if the water level indicator lights up?	Empty the drain pan by remove the rubber plug.
		Check the room temperature.	The range of operating temperature is 5-35°C.
The unit works with reduced capacity.		Check the air filter for dirt.	Clean the air filter as necessary.
		Check if the air duct is blocked.	To clear the obstacle.
		Check if the room door or window is open.	Keep the door and windows closed.
		Check if the desired operating mode is selected and the temperature is properly set.	Set the mode and temperature at proper set-point according the manual. (refer to page16)
		The exhaust hose is detached.	Make sure the exhaust hose is securely attached.
Water Leakage		Overflow while moving the unit.	Empty the water tank before transport.
		Check if the drain hose is kinked or bends.	Straighten the hose to avoid a trap existing.
Excessive Noise		Check if the unit is securely positioned.	Place the unit on horizontal and firm ground.
		Check if any loose, vibrating parts.	Secure and tight the parts.
		Noise sounds like water flowing.	Noise comes from flowing refrigerant. This is normal.
Error Codes	E0	Communication faults between main PCB and display PCB.	Check the wire harness of the display PCB for damage.
	E1	Ambient temperature sensor failure	Check connection or replace it. To clean or replace the temperature sensor.
	E2	Coil temperature sensor failures.	Check connection or replace it. To clean or replace the temperature sensor.
	Ft	Condensate water high level alarm.	Empty the drain pan by removal the rubber plug.



## 8. DECOMMISSIONING

### 8.1 STORAGE

Long-Term Storage - If you will not be using the unit for an extended period of time (more than a few weeks) it is best to clean the unit and dry it out completely. Please store the unit per the following steps:

1. Unplug the unit and remove exhaust hose and window kit store with the unit.
2. Drain the remaining water from the unit.
3. Clean the filter and let the filter dry completely in a shaded area.
4. Collect the power cord at the water tank.
5. Re-install the filter at its position.
6. The unit must be kept in upright position when in storage.
7. Preserving the machine in ventilating, dry, non- corrosive gas and safe place indoor.

#### ATTENTION:

The evaporator inside the machine has to be dried out before the unit is packed to avoid component damage and molds. Unplug the unit and place it in a dry open area for days to dry it out. Another way to dry the unit is to set the humidity point more than 5% higher than the ambient humidity to force the fan to dry the evaporator for a couple of hours.

### 8.2 DISPOSAL



#### WARNING!!!

Releasing refrigerant into atmosphere is strictly forbidden!



Do not dispose of electrical appliances as unsorted municipal waste, use separate collection facilities. Contact your local government for information regarding the collection systems available. If electrical appliances are disposed of in landfills or dumps, hazardous substances can leak into the groundwater and get into the food chain, damaging your health and well-being.

## 9. TECHNICAL INFORMATION

Information to identify the model(s) to which the information relates to FCPR4700

<b>FEIDER</b> HOME		<b>Model : FCPR4700</b>
<b>PORTABLE AIR CONDITIONER</b>		
Cooling Capacity:	16000 Btu/h	
Rated Voltage:	AC220-240V	
Rated Frequency:	50Hz	
Cooling Rated Input Power:	1712W	
Cooling Rated Input Current:	7.5A	
IP Code:	IPX1	
Sound Power Level:	≤65dB(A)	
Refrigerant Charge:	R290 265g	
Net Weight:	32kg	
Maximum suction/exhaust side working pressure	0.7MPa/3.2MPa	
Maximum permissible pressure on the high/low pressure side	3.2MPa	
Heat exchanger maximum allowable pressure	3.2MPa	
<b>S/N:20230109897</b>		Made in PRC: 02/2023
BUILDER SAS 32 rue Aristide Berges - Z.I. du Casque - 31270 Cugnaux - France		

Information to identify the model(s) to which the information relates to: FCPR4700			
Description	Symbol	Value	Unit
Rated capacity for cooling	<i>P rated for cooling</i>	4.692	kW
Rated capacity for heating	<i>P for heating</i>		kW
Rated power input for cooling	<i>P EER</i>	1.711	kW
Rated power input for heating	<i>P COP</i>		kW
Rated Energy efficiency ratio	<i>EERd</i>	2.742	
Rated Coefficient of performance	<i>COPd</i>	2.537	
Power consumption in thermostat-off mode	<i>P TO</i>	-	W
Power consumption in standby mode	<i>P SB</i>	0.48	W
Electricity consumption of single/double duct appliances (indicate for cooling and heating separately)	<i>DD: Q DD</i> <i>SD: Q SD</i>	<i>SD : 1.711 for cooling</i>	DD: kWh/a SD: kWh/h
Sound power level	<i>L WA</i>	64.8	dB(A)
Global warming potential	<i>PRP</i>	3	kg CO 2 eq.
Contact details for obtaining more information	BUILDER SAS ZI, 32 rue Aristide Bergès- 31270 Cugnaux-France		

# 10. WARRANTY



## WARRANTY

The manufacturer guarantees the product against defects in material and workmanship for a period of 2 years from the date of the original purchase. The warranty only applies if the product is for household use. The warranty does not cover breakdowns due to normal wear and tear.

The manufacturer agrees to replace parts identified as defective by the designated distributor. The manufacturer does not accept responsibility for the replacement of the machine, in whole or in part, and/or ensuing damage.

**The warranty does not cover breakdowns due to:**

- insufficient maintenance.
- abnormal assembly, adjustment or operations of the product.
- parts subject to normal wear and tear.

**The warranty does not extend to:**

- shipping and packaging costs.
- using the tool for a purpose other than that for which it was designed.
- the use and maintenance of the machine done in a manner not described in the user manual.

Due to our policy of continuous product improvement, we reserve the right to alter or change specifications without notice. Consequently, the product may be different from the information contained therein, but a modification will be undertaken without notice if it is recognized as an improvement of the preceding characteristic.

**READ THE MANUAL CAREFULLY BEFORE USING THE MACHINE.**

When ordering spare parts, please indicate the part number or code, you can find this in the spare parts list in this manual. Keep the purchase receipt; without it, the warranty is invalid. To help you with your product, we invite you to contact us by phone or via our website:

- **+33 (0)9.70.75.30.30**
- **<https://services.swap-europe.com/contact>**

You must create a "ticket" via the web platform.

- Register or create your account.
- Indicate the reference of the tool.
- Choose the subject of your request.
- Describe your problem.
- Attach these files: invoice or sales receipt, photo of the identification plate (serial number), photo of the part you need (for example: pins on the transformer plug which are broken).



# 11. PRODUCT FAILURE

## WHAT TO DO IF MY MACHINE BREAKS DOWN?

### **If you bought your product in a store:**

- a) Empty the fuel tank if your product has one.
- b) Make sure that your machine is complete with all accessories supplied, and clean! If this is not the case, the repairer will refuse the machine.

Go to the store with the complete machine and with the receipt or invoice.

### **If you bought your product on a website:**

- a) Empty the fuel tank if your product has one.
- b) Make sure that your machine is complete with all accessories supplied, and clean! If this is not the case, the repairer will refuse the machine.
- c) Create a SWAP-Europe service ticket on the site: <https://services.swap-europe.com> When making the request on SWAP-Europe, you must attach the invoice and the photo of the nameplate (serial number).
- d) Contact the repair station to make sure it is available before dropping of the machine.

Go to the repair station with the complete machine packed, accompanied by the purchase invoice and the station support sheet downloadable after the service request is completed on the SWAP-Europe site

For machines with engine failure from manufacturers BRIGGS & STRATTON, HONDA and RATO, please refer to the following instructions.

Repairs will be done by approved engine manufacturers of these manufacturers, see their site:

- <http://www.briggsandstratton.com/eu/fr>
- <http://www.honda-engines-eu.com/fr/service-network-page;jsessionid=5EE8456CF39CD572AA2AEEDFD290CDAE>
- <https://www.rato-europe.com/it/service-network>

**Please keep your original packaging to allow for after-sales service returns or pack your machine with a similar cardboard box of the same dimensions.**

**For any question concerning our after-sales service you can make a request on our website <https://services.swap-europe.com>**

**Our hotline remains available at +33 (9) 70 75 30 30.**



# 12. WARRANTY EXCLUSIONS

## THE WARRANTY DOES NOT COVER:

- Start-up and setting up of the product.
- Damage resulting from normal wear and tear of the product.
- Damage resulting from improper use of the product.
- Damage resulting from assembly or start-up not in accordance with the user manual.
- Breakdowns related to carburetion beyond 90 days and fouling of carburetors.
- Periodic and standard maintenance events.
- Actions of modification and dismantling that directly void the warranty.
- Products whose original authentication marking (brand, serial number) has been degraded, altered or withdrawn.
- Replacement of consumables.
- The use of non-original parts.
- Breakage of parts following impacts or projections.
- Accessories breakdowns.
- Defects and their consequences linked to any external cause.
- Loss of components and loss due to insufficient screwing.
- Cutting components and any damage related to the loosening of parts.
- Overload or overheating.
- Poor power supply quality: faulty voltage, voltage error, etc.
- Damages resulting from the deprivation of enjoyment of the product during the time necessary for repairs and more generally the costs related to the immobilization of the product.
- The costs of a second opinion established by a third party following an estimate by a SWAP-Europe repair station
- The use of a product which would show a defect or a breakage which was not the subject of an immediate report and/or repair with the services of SWAP-Europe.
- Deterioration linked to transport and storage\*.
- Launchers beyond 90 days.
- Oil, petrol, grease.
- Damages related to the use of non-compliant fuels or lubricants.

\* In accordance with transport legislation, damage related to transport must be declared to carriers within 48 hours maximum after observation by registered letter with acknowledgement of receipt.

This document is a supplement to your notice, a non-exhaustive list.

**Attention:** all orders must be checked in the presence of the delivery person. In case of refusal by the delivery person, it you must simply refuse the delivery and notify your refusal.

**Reminder:** the reserves do not exclude the notification by registered letter with acknowledgement within 72 hours.

### Information:

Thermal devices must be wintered each season (service available on the SWAP-Europe site). Batteries must be charged before being stored.





# FEIDER

HOME



BUILDER SAS  
32 rue Aristide Berges - Z.I. du Casque - 31270 Cugnaux - France.  
MADE IN PRC 2023